



SUOMEN PYÖRÄILYUNIONI RY

SÄÄNTÖKANSIO



SUOMEN PYÖRÄILYUNIONI RY

KILPAILUSÄÄNNÖT

Alkuperäiskäännös UCI:n englanninkielisestä versiosta: Vesa Mattila(1998)

Lisäysten ja korjausten käännökset: Heidi Miikkulainen (2002)

Lisäysten ja korjausten käännökset (2003-2009):
Mika Niskanen, Carl-Johan Nybergh ja Björn Palm, Timo Luostarinen, Marcus Nybergh

Mestaruuskilpailujen sääntöjen päivitys, sivutus;
Markku Nieminen (1998-2012)

Lisäykset, kielliasun tarkistaminen:
Anna Ronkainen (2010, 2011, 2012)

Kustannus ja julkaisu: Suomen Pyöräilyunioni ry

2012

Tämän materiaalin osittainenkin kopioiminen ilman julkaisijan
hyväksyntää on tekijänoikeuslain (406/61) mukaisesti kielletty.

Jokainen kilpailutoimintaan osallistuva vastaa sääntöjen noudattamisesta johtuvista seuraamuksista.

Arvo 25 euroa

SISÄLLYS

SÄÄNTÖJEN KÄYTTÄMINEN

OSA I YLEISTÄ

LUKU I	LISENSSIN HALTIJAT Tuomarit ja toimitsijat
LUKU II	KILPAILUT SM ja ISM säännöt (maan mestaruuskilpailut)
LUKU III	VÄLINEET

OSA II MAANTIEKILPAILUT

LUKU I	KILPAILUKALENTERI
LUKU II	YLEISET SÄÄNNÖT
LUKU III	YKSIPÄIVÄISET MAANTIEKILPAILUT
LUKU IV	HENKILÖKOHTAISET AIKA-AJOKILPAILUT
LUKU V	JOUKKUE AIKA-AJOKILPAILUT
LUKU VI	ETAPPIKILPAILUT
LUKU VII	KRITERIUM KILPAILUT
LUKU VIII	HENKILÖKOHTAISET KILPAILUT
LUKU IX	MUUT KILPAILUT
LUKU X	UCI:N HENKILÖKOHTAISET LUOKITUSSÄÄNNÖT
LUKU XI	MAANTIEPYÖRÄILYN MAAILMAN CUP
LUKU XII	U 23 –LUOKAN MAAILMAN CUP
LUKU XIII	MIESTEN JUNIORILUOKAN MAAILMAN CUP
LUKU XIV	NAISTEN ELITELUOKAN MAAILMAN CUP
N	KN. MAANTIEKILPAILUJEN JÄRJESTÄMINEN

OSA III RATAKILPAILUT

LUKU I	ORGANISAATIO
LUKU II	RATAPYÖRÄILYKILPAILUT
LUKU III	UCI:N RATAPYÖRÄILIJÖIDEN PISTELUOKITUS
LUKU IV	RATAPYÖRÄILYN MAAILMAN CUP
LUKU V	MAAILMAN- JA SUOMEN ENNÄTYKSET
LUKU VI	VÄLINEET JA RAKENTEET

OSA IV MAASTOPYÖRÄILYKILPAILUT

OSA V CYCLOCROSS-KILPAILUT

LUKU I	CYCLOCROSSIN KILPAILUMÄÄRÄYKSET
LUKU II	CYCLOCROSSIN LUOKITUSPERUSTEET (I.C.C.)
LUKU III	CYCLOCROSSIN MAAILMAN CUP

OSA VI BMX KILPAILUT

OSA VII TRIAL KILPAILUT

OSA VIII TAITOPYÖRÄILYKILPAILUT

OSA IX MAAILMANMESTARUUSKILPAILUT

OSA X MAANOSIEN MESTARUUSKILPAILUT JA ALUEELLISET KILPAILUT

- OSA XI OLYMPIALAISET JA MUUT MONIKANSALLISET KILPAILUT**
- OSA XII KURINPITOMENETTELYT JA RANGAISTUKSET
(N) RANGAISTUKSET RIKKOMUKSISTA
PEESAUSTAULUKKO**
- OSA XIII URHEILIJOIDEN TURVALLISUUS JA TERVEYDENTILA**
- OSA XIV DOPING**
- OSA XV VETERAANIT (MASTER)**
- OSA XVI VAMMAISPYÖRÄILY**
- OSA XX SPU:N ANSIOMERKKISÄÄNNÖT**
- OSA XVII SPU:N TOIMINTASÄÄNNÖT**
- OSA XVIII TUOMARIKURSSI JA –KOE**

SÄÄNTÖJEN KÄYTTÄMINEN

1. Oheisia UCI:n (SPU:n) pyöräily sääntöjä (joista käytetään jatkossa nimeä "säännöt") on käytettävä kaikissa pyöräilykilpailuissa.

N:llä merkityjä sääntökohtia käytetään kansallisten liittojen omiin kilpailukalentereihin sisältyvissä pyöräilykilpailuissa. Mikäli kyseisiä kansallisia sääntöjä ei ole niin noudatetaan UCI:n sääntöjä.
2. *Kursiivilla merkityjä sääntöjä käytetään ainoastaan maailmanmestaruuskilpailuissa.*
3. Osallistuminen pyöräilykilpailuun edellyttää sääntöjen hyväksymistä.
4. UCI:tä tai SPU:ta eivät ole vastuullisia pyöräilyyn liittyvissä lainrikkomuksissa, vaikka tapauksessa viitattaisiin sääntöihin.
5. Kansallisessa kilpailutoiminnassa sääntöjä tulkitsee tarvittaessa SPU:n sääntö- ja tuomarivaliokunta, kilpailujen yhteydessä kuitenkin kyseisen kilpailun ylituomari.

OSA I YLEISTÄ

LUKU I LISENSSIN HALTIJAT

§1 Lisenssit

Määritelmä

1.1.001 Lisenssin on oltava henkilökohtainen todistus, joka sitoo lisenssin haltijan noudattamaan sääntöjä ja määräyksiä, jotka oikeuttavat hänet osallistumaan pyöräilytapahtumiin.

Peruseriaatteet

1.1.002 UCI:n, UCI:n alaisten maanosaliittojen ja UCI:n jäsenliittojen tai niiden alaisten järjestöjen järjestämiin tai valvomiin pyöräilytapahtumiin ei saa osallistua, mikäli ei omaa asianmukaista lisenssiä.

Ilman voimassaolevaa lisenssiä henkilöllä ei ole osallistumisoikeutta. Osallistuminen ilman lisenssiä saattaa velvoittaa henkilön vastuulliseksi kurinpitomenettelyihin.

1.1.002N SPU:n lisenssi- ja ajajien rekisteröintisäännöt

UCI:n ja SPU:n alaisiin kilpailuihin voivat osallistua vain ne, joilla on UCI:n sääntöjen mukainen, voimassa oleva lisenssi (1.1.010). Edellisenä vuonna rekisteröityjen ajajien rekisteröinti tulee suorittaa viimeistään maaliskuun 1. päivään mennessä. Aikaisemmin rekisteröimättömät henkilöt voidaan rekisteröidä myös määräajan jälkeen normaalilla maksulla.

Lisenssi on oltava maksettuna osallistuttaessa seuran tai kansallisen liiton järjestämiin kilpailuihin alueellista kilpailuista alkaen. Seura (joukkue) on vastuussa, että sen ajajilla tai muulla lisenssin haltijalla on voimassa oleva (maksettu) lisenssi.

Ulkomailla kilpailtaessa on oltava liitosta saatava allekirjoituksilla varustettu kansainvälinen lisenssi.

Liitto perii lisenssimaksun kaksinkertaisena ilman lisenssiä kilpailleen ajajan seuralta. Liitto myöntää seuran (joukkueen) ajajille uusia lisenssejä vasta sen jälkeen, kun kaikkien kilpailuihin osallistuneiden lisenssit on maksettu. Ks. myös 1.1.028.

SPU:lta ja omalta seuraltaan saamalla luvalla ajaja voi edustaa myös kilpailukohtaisesti tai määräajan joukkuetta (team). Samanaikaisesti ajaja voi kuitenkin edustaa ainoastaan yhtä joukkuetta tai seuraa.

SPU:n ja omalta seuralta saamalla luvalla ajaja voi edustaa myös kilpailukohtaisesti tai määräajan joukkuetta (team). Samanaikaisesti voi edustaa yhtä joukkuetta tai seuraa. Joukkueen ja joukkueen ajajien osalta sovelletaan seurasiirtojen edustus-oikeussääntöjä. Joukkueeseen kuuluvat tulee ilmoittaa liittoon 1.3. mennessä.

- 1.1.003** Lisenssin voimassaolo on todistettava, kun siihen oikeutettu henkilö sitä pyytää.
- 1.1.004** Jokaisen, joka hakee lisenssiä, on noudatettava UCI:n ja UCI:n maanosaliittojen ja jäsenliittojen sääntöjä ja osallistuttava pyöräilytaphtumiin reilulla ja urheilullisella hengellä. Kohdassa 1.1.023 esitettyjä sitoumuksia on noudatettava yksityiskohtaisesti.
- Lisenssin haltija on vastuussa sääntöjen vastaisista teoistaan lisenssin hakuajankohdasta alkaen, edellyttäen että lisenssi myönnetään.
- Lisenssin haltijaa pidetään vastuussa teoistaan myös lisenssiä hakiessa ja vaikka tekemisten tutkiminen aloitetaan tai jatketaan aikana, jolloin henkilö ei enää omaa lisenssiä
- 1.1.005** Lisenssin hankkiminen ja käyttö on yksin lisenssin haltijan tai hänen edustajansa vastuulla.
- Lisenssin myöntäminen ei merkitse, että sen myöntäjä tunnustaisi tai ottaisi mitään vastuuta lisenssin haltijan taitotasosta tai tämän oikeudellisten, lakisääteisten tai sääntöihin perustuvien ehtojen täyttämistä.
- 1.1.006** Liitot myöntävät lisenssit määrittelemiensä kriteerien mukaisesti. Liittojen tulee valvoa kriteerien noudattamista.
- Ennen kuin lisenssi myönnetään, lisenssin haltijan ja kansallisen liiton on varmistettava, että lisenssin haltijalla on riittävä vakuutusurva onnettomuuksien ja kolmannen osapuolen vastuullisuuden varalle niissä maissa, missä hän harjoittelee tai kilpailee koko kilpailukauden ajaksi.
- 1.1.006N** SPU:n lisenssin haltija vastaa vakuutusurvastaan ja on yksin vastuussa aiheuttamastaan onnettomuudesta ja seuraamuksista. Lisenssin haltija on vastuussa myös kolmannelle osapuolelle aiheuttamistaan seuraamuksista.
- 1.1.007** Liitot myöntävät lisenssin määrittelemäänsä lisenssimaksua vastaan.
- 1.1.008** Lisenssi on voimassa yhden vuoden, alkaen tammikuun 1. päivästä ja päättyen 31. joulukuuta. Lisenssi on voimassa kaikissa niissä maissa, joissa on UCI:n alainen jäsenliitto.
- 1.1.009** Lisenssin haltijalla voi olla vain yhden kansallisen liiton myöntämä lisenssi.
- 1.1.009N** SPU voi myöntää toisen maan lisenssin omaavalle pyöräilijälle hakemuksesta edustus oikeuden. Edustus oikeudesta peritään maksu.
- 1.1.010** **Lisenssinhaltijat**
- Lisenssiä edellytetään seuraavilta:
- 1.1 Kilpailija (sukupuolesta riippumatta, kaikissa kilpailulajeissa)
 - 1.2 Kuntopyöräilijä
 - 1.3 Edeltäjä -motorisoidulla ajoneuvolla edeltävä
 - 1.4 Joukkueen jäsen:
 1. Manageri
 2. Joukkueen johtaja
 3. Valmentaja
 4. Lääkäri
 5. Sairaanhoidohenkilökunta
 6. Mekaanikko
 7. Autonkuljettaja
 8. Muu toiminta, joka yksilöidään lisenssissä
 - 1.5 Toimihenkilöt:

1. Liiton johto (tehtävä on yksilöitävä lisenssissä)
 2. Tuomarit (tehtävä on yksilöitävä lisenssissä)
 3. Vammaisurheilun toimihenkilö (tehtävä on yksilöitävä lisenssissä)
 4. Muu toiminta (ajanotto, kuuluttaja, maalikamera jne), joka yksilöidään lisenssissä
- 1.6. Järjestäjä:
1. Johtaja
 2. Muu toiminta, joka yksilöidään lisenssissä

Mikäli lisenssin haltijalla on kilpailussa useita rooleja, hänellä tulee olla lisenssi jokaista toimea varten. Oikeiden lisenssien myöntäminen on liittojen vastuulla. Lisenssin lisäksi liitto voi myöntää todistuksen lisenssin haltijan muista rooleista.

UCI:n alaisessa seurassa rekisteröidyllä ajajalla ei voi olla muuta lisenssiä.

- 1.1.010N** Kansallisissa ja kv -kilpailuissa kilpailijalla tulee olla lisenssi. Tuomareilla ja kilpailun johdolla on oltava tehtävän edellyttämä tuomarikortti (lisenssi).

Myöntämismenettely

- 1.1.011** Lisenssin myöntää sen maan liitto, missä hakijan vakituinen kotipaikka on hakemishetkellä. Hakija on saman liiton alainen koko lisenssin voimassaoloajan, vaikka hän muuttaisi lisenssin voimassaoloaikana toiseen maahan.
- 1.1.012** Kansalliset liitot eivät myönnä lisenssiä, jos se on haettu väärin perustein.
- 1.1.013** Mikäli maassa ei ole UCI:n jäsenliittoa, lisenssin myöntää UCI.
- 1.1.014** Mikäli kansallinen liitto ei reagoi lisenssihakemukseen 30 päivän sisällä hakemuksen kirjaamisesta, voi lisenssin hakija lähettää hakemuksen UCI:lle.
- 1.1.015** Mikäli UCI tai liitto päättää, ettei se voi myöntää lisenssiä, on sen tiedotettava hakemuksen hylkäämisestä hakijalle kirjallisesti. Hakijaa on kuultava ennen päätöstä.
- Hakijalla on oikeus puolustaa hakemustaan. Hänellä on oikeus esittää perustelunsa ja valtuuttaa avukseen neuvonantajia.
- 1.1.016** Hakijalle on tiedotettava kirjallisesti sekä kielteisestä päätöksestä että hakemuksen hylkäämisen syistä.
- 1.1.017** Lisenssihakemuksen hylkäämisestä on annettava valitusaika ennen UCI:n valituslautakunnan kokousta seuraavista syistä:
- mikäli asianomaisella ei ole ollut mahdollisuutta esittää perusteluitaan
 - mikäli päätöksestä ei ole annettu mitään perusteluita
 - mikäli hylkäämisen syyt sisältävät asiavirheitä
 - mikäli hylkääminen on tehty väärin perustein
- Hakijan on tehtävä valitus 30 vuorokauden sisällä hylkäämisen tiedoksiannosta. Valituslautakunnan päätös on lopullinen eikä siitä voi valittaa.

- 1.1.018** Kansallinen liitto voi valittaa toisen maan myöntämästä lisenssistä UCI:in valituslautakuntaan, mikäli lisenssin myöntäneen maan liitolla ei ole alueellista toimivaltaa hakemuksen käsittelyyn tai mikäli lisenssin myöntäminen on tehty väärin perustein.
- Tämä hakemus tulee jättää 15 vuorokauden sisällä siitä, kun liitto on saanut tiedon lisenssin myöntämisestä, mutta viimeistään kolme kuukautta lisenssin myöntämisestä.
- 1.1.019** UCI:n myöntämästä lisenssistä peritään maksu, jonka suuruuden määrittää vuotuisesti UCI:n hallitus. Maksuun lisätään sen suuruisen vakuutus, jonka UCI katsoo riittäväksi.
- 1.1.020** Sitä jäsenliittoa, jonka kansallisuutta lisenssin hakija edustaa, tulee informoida lisenssin hakemis- ja myöntämisperusteista yhden kuukauden kuluessa seuraavissa tapauksissa:
- a) mikäli hakija ei ole kansallisuudeltaan sen liiton alainen, johon hän hakemuksen osoittaa;
 - b) mikäli hakija on kansallisuudeltaan sen liiton alainen, johon hän hakemuksensa osoittaa, mutta hän kuuluu kansallisuudeltaan myös yhteen tai useampaan muuhun kansalliseen liittoon;
 - c) mikäli lisenssihakemus on tehty UCI:lle.
- 1.1.021** Lisenssihakemus on tehtävä kunkin liiton laatimalle kaavakkeelle.
- 1.1.022 –** Lisenssin ulkoasu. Ks. UCI:n säännöt.
- 1.1.025** Lisenssi on kirjoitettava ranskaksi tai englanniksi. Teksti voi olla myös muilla kielillä.
- 1.1.026** Lisenssin myöntävän liiton puheenjohtajan tai UCI:n puheenjohtajan, sekä lisenssin haltijan on allekirjoitettava lisenssi. Lisenssin haltijan on allekirjoitettava lomake, missä lukee seuraavasti: "Lisenssin haltija on UCI:n ja kansallisen liiton sääntöjen alainen ja hyväksyy minkä tahansa hänelle osoitetun doping- ja veritestauksen sekä CAS:n yksinomaisen toimivallan."
- 1.1.027** Kansallinen liitto päättää, onko lisenssin haltijan valokuva liitettävä lisenssiin. Mikäli valokuvaa ei vaadita, on lisenssin haltijan esitettävä lisenssin yhteydessä valokuvalla varustettu henkilöllisyystodistus.
- 1.1.028** Lisenssin väri muuttuu vuosittain seuraavassa järjestyksessä:
- | | | | |
|-------|-----------|-------|--------------|
| 2012: | valkoinen | 2016: | vihreä |
| 2013: | keltainen | 2017: | valkoinen |
| 2014: | sininen | 2018: | keltainen |
| 2015: | punainen | 2019: | sininen jne. |
- 1.1.028bis** Kansallisen liiton on ilmoitettava peruutettujen, palautettujen ja uusimatta jätettyjen lisenssien haltijat UCI:lle viikon sisällä.

Rangaistusmenettelyt

1.1.029 Tehdyistä rikkeistä rangaistaan seuraavasti:

1) osallistuminen pyöräilykilpailuun tai tapahtumaan ilman, että omistaa vaadittavan lisenssin:

- lähtö evätään ja rikkeen tekijän lisenssi perutaan ja hän voi hakea uutta lisenssiä aikaisintaan vuoden kuluttua

2) osallistuminen pyöräilykilpailuun tai tapahtumaan, ilman että voimassa oleva lisenssi on lisenssin haltijalla mukana:

- lähtö evätään tai suoritus hylätään sekä
- asetetaan 50 - 100 Sveitsin frangin suuruinen sakko

Sakkoa ei aseteta, mikäli lisenssin voimassaolo voidaan muuten osoittaa.

Muut ehdot

1.1.030 Henkilölle, joka osallistuu ajoittain yksittäisiin kansallisiin tapahtumiin, voidaan myöntää osallistumisoikeus ilman lisenssiä, riippuen tapahtuman erityissäännöistä. Osallistumisoikeus edellyttää sitoutumista UCI:n ja SPU:n sääntöihin ja riittävän vakuutuksen voimassaoloa koko kilpailun (osallistumisen) ajaksi.

1.1.031 Kohdat 1.1.001 - 1.1.029 eivät koske niitä nuorten pyöräilyluokkia, joista kansallinen liitto on asettanut poikkeavia sääntöjä.

1.1.032 Lisenssin haltija, jonka lisenssi on väliaikaisesti peruttu hänen kansallisen liiton alueella, voi hankkia tilapäisen kilpailuluvan UCI:ltä. Lupa on voimassa kaikissa muissa UCI:n jäsenmaissa. Tällaisen tilapäisen kilpailuluvan on joka suhteessa noudatettava lisenssisääntöjä.

1.1.033 § 1 Pyöräilijä voidaan valita maailmanmestaruuskilpailuihin, maanosan mestaruuskilpailuihin ja alueellisiin kilpailuihin tai ratapyöräilyn maailman cup- kilpailuihin, sekä cyclocrossin ja maastopyöräilyn maailman cup - kilpailuihin ainoastaan omaa kansallisuuttaan edustavan liiton toimesta, riippumatta mistä liitosta hänen lisenssinsä on myönnetty. Pyöräilijä on tässä tapauksessa omaa kansallisuuttaan edustavan kansallisen liiton sääntöjen ja kurinpitomenetelmien alainen kaikissa tapauksissa, mitkä liittyvät hänen valintaansa maajoukkueeseen.

Ilman kansallisuutta olevan ajajan voi valita ainoastaan sen maan kansallinen liitto, jossa ajaja on asunut jatkuvasti vähintään viisi vuotta.

§ 2 Ajajan jolla on useampia kansalaisuuksia, on valittava mistä maasta hän hakee lisenssiä, jos kyseessä on ensimmäinen lisenssihakemus. Tämä valinta sitoo ajajaa koko hänen uransa ajan, jollei hän jostain syystä menetä kyseistä kansalaisuuttaan, lukuun ottamatta poikkeuksia tämän pykälän kolmannen kohdan mukaisesti.

Ajajan tulee pitää valittu kansallisuutensa kaikissa UCI:n sääntöihin liittyvissä asioissa.

Seuraavissa tilanteissa ajaja voi valita toisen laillisista kansalaisuuksistaan:

- 1) sillä hetkellä, jolloin ajaja haki ensimmäisen lisenssin, hän oli alaikäinen kyseisen maan lakien mukaan ja
- 2) jos valinta on tehty hänen ensimmäisen lisenssihakemuksensa mukaan sen jälkeen, kun hän on saavuttanut täysi-ikäisyyden kaikkien kyseisten maiden lakien mukaan.

§ 3 Ajaja, joka hakee uutta kansalaisuutta, voi hakea tämän maan lisenssiä. Tämä valinta on lopullinen ja se tulee tehdä viimeistään toisessa lisenssihakemuksessa uuden kansalaisuuden hankkimisen jälkeen.

§ 4 Edustusosoikeus Olympialaisissa määräytyy erillisten sääntöjen mukaan.

§2 Kilpailuluokat

- 1.1.034** Pyöräilijöiden luokka määritetään kansainvälisiin tarkoituksiin kunkin henkilön iän perusteella (kilpailun ajankohdan vuosi – kilpailijan syntymävuosi).
- 1.1.035** Urheilijat, jotka ovat täyttäneet vähintään 17 vuotta ja joille on myönnetty lisenssi yhteen seuraavassa esitetyistä kilpailuluokista, ovat oikeutettuja osallistumaan kansainvälisen kilpailukalenterin kilpailuihin. Ikäraja kansainvälisen kalenterin BMX-kilpailuihin on 16 vuotta, ellei soveltuvasta lainsäädännöstä muuta johdu.

1.1.036 MIEHET

Nuorten ikäluokat

Nämä luokat käsittävät kilpailukaudella 16 vuotta täyttävät ja sitä nuoremmat pyöräilijät. Ikäluokkapyöräilystä vastaa kansallinen liitto (lukuun ottamatta kv. kalenterin BMX-kilpailuja, ks. 1.1.035).

- N** Kansalliset: M-10, M-12, M-14, M-16, M-18 Juniorit (MJ: Men Juniors), tämä luokka käsittää kilpailukaudella 17 ja 18 vuotta täyttävät.

U-23 (MU – Men under 23), tämä luokka käsittää 19–22-vuotiaat pyöräilijät. Tähän ikäryhmään kuuluvat Pro Team -ammattilaispyöräilijät luokitellaan Elite-luokkaan. Pro Team -joukkueen alle 23-vuotiaana jättävä palaa takaisin U-23-luokkaan.

Elite (ME – Men Elite), tämä luokka käsittää 23-vuotiaat ja sitä vanhemmat pyöräilijät.

- N** Kansallisesti U-23 kilpailija voidaan nimetä Elite-luokkaan, jolloin hänellä on Suomessa oikeus osallistua Elite-luokan kilpailuihin.

- N** Suomessa Kilpa-luokkaan kuuluvat M-18-luokkaa vanhemmat pyöräilijät, jotka eivät kuulu Elite-luokkaan tai veteraaniluokkiin. Pyöräilijä pysyy Kilpa-luokassa, kunnes hän siirtyy M-30-luokkaan tai hänet nimetään ylempään luokkaan.

- N** Suomessa Elite-luokkaan kuuluvat ne M-18-luokkaa vanhemmat pyöräilijät, jotka siihen nimetään.

Veteraaniluokat (MM – Men Masters)

Tämä luokka käsittää kilpailukauden aikana 30 vuotta täyttävät ja sitä vanhemmat pyöräilijät. Ammattilaispyöräilijöillä ei ole osallistumisoikeutta veteraaniluokkiin.

- N** Kansalliset luokat: M-30, M-35, M-40, M-45, M-50, M-55, M-60, M-65, M-70, M-75 ja M-80

- N** ISM-kilpailuissa Elite-luokan lisenssin omaava veteraaniajaja voi osallistua ikänsä mukaisessa luokassa.

Liikuntarajoitteiset pyöräilijät (koskee sekä miehiä että naisia)

Tämä luokka käsittää Kansainvälisen vammaisurheilun olympiakomitean (IPC) ”pyöräilyn toiminnallisen määrittämis-järjestelmän” määrittämän vamman omaavat kilpailijat. Määrittäminen on kappaleessa 16, luvussa V. Liikuntarajoitteinen pyöräilijä voidaan tai ei voida terveydellisiin ja turvallisuusseikkoihin vedoten liittää luokituksen ylimääräiseen luokkaan, riippuen vamman laadusta. Kilpailijaa voidaan vaatia todistamaan liikuntarajoitteisuus.

1.1.037 **NAISET**

Nuorten ikäluokat

Nämä luokat käsittävät kilpailukauden aikana 16 vuotta täyttävät ja sitä nuoremmat pyöräilijät. Ikäluokkapyöräilystä vastaa kansallinen liitto (lukuun ottamatta kv. kalenterin BMX –kilpailuja ks. 1.1.035).

N Ajajan luokka määräytyy ajajan syntymävuoden perusteella.

N Nuorten ikäluokat Suomessa:

N-10, N-12, N-14, N-16, N-18 juniorit (WJ: Women Juniors), tämä luokka käsittää kilpailukaudella 17 ja 18 -vuotta täyttävät.

Elite (WE – Women elite), tämä luokka käsittää 19 -vuotiaat ja sitä vanhemmat pyöräilijät.

N Suomessa Elite -luokkaan kuuluvat N-18 -luokkaa vanhemmat pyöräilijät. Pyöräilijä pysyy Elite -luokassa, kunnes hän siirtyy N-30 -luokkaan.

Veteraaniluokat, (WM – Women Masters), tämä luokitus käsittää kilpailukauden aikana 30 vuotta täyttävät ja sitä vanhemmat pyöräilijät.

N Veteraaniluokat Suomessa:
N-30, N-40, N-50 ja N-60

Liikuntarajoitteiset pyöräilijät

Tämä luokka käsittää Kansainvälisen vammaisurheilun olympiakomitean (IPC) ”pyöräilyn toiminnallisen määrittämis-järjestelmän” määrittämän vamman omaavat kilpailijat. Määritys on kappaleessa 16, luvussa V. Liikuntarajoitteinen pyöräilijä voidaan tai ei voida terveydellisiin - ja turvallisuusseikkoihin vedoten liittää luokituksen ylimääräiseen luokkaan, riippuen vamman laadusta. Kilpailijaa voidaan vaatia todistamaan liikuntarajoitteisuus.

1.1.038 Edellä mainitut sääntömerkinnät mukautetaan kunkin maan kansallisen kielen ja sen asettamien rajoitusten mukaisesti.

1.1.038N 1. Luokkiin kuuluminen (kansallinen)

- a) Luokkiin kuuluminen määräytyy sen kalenterivuoden mukaan, jolloin ajaja täyttää luokan ikärajan.
- b) Elite-luokkaan kuuluvat ne ajajat, jotka sääntöjen mukaan siihen nimitään. Jos ajaja ei saavuta kriteerejä siirretään hänet Kilpa-luokkaan.
- c) Kilpa-luokkaan kuuluvat M-18-luokkaa vanhemmat ajajat. Ajaja pysyy Kilpa-luokassa, kunnes hän siirtyy M-30-luokkaan tai hänet nimetään Elite-luokkaan.
- d) Ajaja voidaan rekisteröidä vain yhteen luokkaan.
- e) Ajajan siirtäminen ylempään luokkaan tapahtuu seuraavan vuoden alusta. Siirtäminen ylempään luokkaan kesken kauden voi tapahtua vain, jos siihen on erityisiä syitä (esim. kilpaileminen ulkomailla Elite-luokassa). Ajaja on oikeutettu kilpailemaan samassa kilpailussa sekä omassa että seuraavassa vaativammassa luokassa, mutta vain niissä luokissa, mihin hänet on ennakoon ilmoitettu ja vain jos kysymyksessä on eri lähtö. Tarvittaessa ylituomari tai tuomarineuvosto voi kieltää esim. fyysisesti heikon tai muuten lähtöön soveltumattoman kilpailijan lähdön.
- f) Siinä tapauksessa, että kilpailujen ohjelmassa ei ole luokkia N-50, N-40, N-30 tai N, naiset saavat osallistua miesten tai ikänsä edellyttämän luokan kilpailuun. N-18 tai tätä nuoremmat tytöt, ellei kilpailuissa ole heidän ikäänsä vastaavaa luokkaa, saavat osallistua vastaavasti M-18 ja sitä nuorempien poikien luokan kilpailuihin. (Tämä ei koske mestaruuskilpailuja). Naisten ja tyttöjen luokkiin rekisteröidyt ajajat voivat ajaa M-16-luokan kanssa samassa lähdössä, ellei heitä varten kilpailuohjelmassa ole omaa lähtöä.
- g) Kilpailukutsussa olevia luokkia ei saa kilpailupaikalla yhdistää samaksi luokaksi, mutta eri luokkien kilpailijat voidaan lähettää matkaan samanaikaisesti, jolloin jokainen luokka joka tapauksessa muodostaa oman kilpailunsa.
- h) Pyöräilyjaostot voivat luokitella oman lajimuodon kilpailijansa.

3. Edustusoikeus, seura- ja seuranmuuttomääräykset (kansallinen)

SPU:n jäsenseuran jäsen voi olla jäsenenä useassa seurassa, mutta voi kilpailuissa edustaa kilpailukauden aikana vain sitä seuraa tai joukkuetta, johon rekisteröinti on tehty. Ajajan on oltava edustamansa seuran jäsen.

Joukko-osastoa, oppilaitosta tai työpaikkaa ajaja voi edustaa ko. tahojen sisäisessä kilpailutoiminnassa.

SPU:n ja sen jäsenseurojen järjestämiin kilpailuihin saavat osallistua vain ne, joilla on voimassa oleva kilpailulisenssi.

Jos ajaja haluaa seuraavana kilpailukautena edustaa uutta seuraa SPU:n alaisissa kilpailuissa, tulee menetellä seuraavasti:

1. Ajaja tekee ilmoituksen 1.11. mennessä omalle seuralleen halustaan vaihtaa seuraa tai edustusoikeutta ja pyytää ilmoituksen.

2. Vanha seura antaa ajajalle 15.11. mennessä kahtena kappaleena ilmoituksen, että ajaja on vapaa edustamaan uutta seuraa.

3. Uusi seura tekee 30.11. mennessä SPU:lle kirjallisen ilmoituksen uudesta ajajasta oheistaen ajajan vanhasta seurasta saaman ilmoituksen.

4. Ajaja itse varmistaa asian 30.11. mennessä lähettämällä SPU:lle kirjallisen ilmoituksen, josta käy selville uusi seura, asuin- ja työpaikkakunta (opiskelupaikkakunta), sekä jäljennöksen ilmoituksesta. Ellei ilmoitusta ole toimitettu määräaikaan mennessä (postileima) tai ne ovat puutteelliset, voi SPU:n hallitus hyväksyä seuramuuton vain, jos sitä puoltavat erityiset urheilulliset syyt. Edustusoikeuden muutosta peritään maksu. Määräajan jälkehen erityisistä urheilullisista syistä hyväksyttävistä muutoista maksu on kaksinkertainen.

Ajajan sekä hänen vanhan seuransa tulee ensisijaisesti sopia edustusoikeuden siirtymiseen liittyvistä ehdoista ja mahdollisista korvauksista.

Kun ehdoista on sovittu voi ajaja siirtyä edustamaan uutta seuraa.

Mahdolliset edustusoikeuden siirtoon liittyvät erimielisyydet alistetaan SPU:n hallituksen ratkaistavaksi.

5. Mikäli ajaja ei yhden tai useamman peräkkäisen kilpailukauden aikana ole edustanut SPU:n alaista seuraa, on hän vapaa valitsemaan uuden seuran ilman edellä olevaa ilmoitusmenettelyä.

6. Mikäli seura eroaa SPU:sta tai ilmoittaa lopettavansa kilpapyöräilytoiminnan kokonaan, on seuran jäsenellä oikeus ilman edustusoikeuden siirtoon liittyviä rajoituksia siirtyä kilpailukauden aikana edustamaan toista seuraa.

Joukkueen edustaminen

SPU:lta ja omalta seuraltaan saamalla luvalla ajaja voi edustaa myös kilpailukohtaisesti tai määrääjän joukkuetta (team). Samanaikaisesti voi edustaa yhtä joukkuetta tai seuraa.

Kansallisissa kilpailuissa ajaja voi seuraedustuksen lisäksi edustaa rekisteröityä joukkuetta. Joukkueen edustamisen edellyttää lupaa ajajan seuralta ja SPU:lta. Joukkueen edustamiseen sovelletaan edustusoikeuden siirtoon liittyviä sääntöjä ja §3.

Kuntopyöräily

- 1.1.039** Kuntopyöräilylisenssi (fillaripassi) myönnetään pyöräilyharrastusta, ei kilpailutoimintaa varten.
- 1.1.039N** SPU myöntää tarvittaessa kuntopyöräilyyn tarvittavat lisenssit

§3 Joukkueet

- 1.1.040** Määrittely

Näissä säännöissä joukkueella tarkoitetaan urheilullista organisaatiota, joka koostuu pyöräilijöistä ja muista tukihenkilöistä ja joiden tarkoitus on osallistua pyöräilykilpailutoimintaan.

- 1.1.041** UCI:hin rekisteröidyt joukkueet:
UCI Pro Team (art 2.15.047 -)
UCI Maanosan ammattilaisjoukkueet (art 2.16.001 -)
UCI Maanosan joukkueet (art 2.17.001 -)
UCI Naisten joukkueet (art 2.18.001 -)
UCI Maastopyöräilyjoukkueet (art 11.1.1 -)
UCI Ratajoukkueet (3.7.001 -)

Viittaus UCI:n nimeen joukkueiden yhteydessä tarkoittaa vain, että joukkueet ovat rekisteröityneet UCI:n alaisuudessa näiden sääntöjen mukaisesti.

- 1.1.042** Ajaja joka on UCI:hin rekisteröityneen joukkueen jäsen, ei voi tehdä sitoumuksia kilpailuja järjestäviin tahoihin ellei hänellä ole joukkueensa suostumusta. Mikäli suostumusta pyydetäessä oikealla tavalla pyyntöön ei vastata 10 päivän kuluessa, suostumus katsotaan myönnettyksi.

Kilpailijaa joka rikkoo sääntöä, rangaistaan 300 – 5000 Sveitsin frangin sakolla.

- 1.1.043** Ajaja, jonka joukkue osallistuu kilpailuun, ei voi osallistua itsenäisenä, irrallaan joukkueestaan ko. kilpailuun.

KANSALLISET JOUKKUEET

- 1.1.044** Kansallisen joukkueen muodostaa maan liitto maan kansalaisuuden omaavista ajajista.

ALUEELLINEN JOUKKUE

- 1.1.045** Ajajat valitaan alueelliseen joukkueeseen kansallisen liiton maantieteellisen alueeseen tai muuhun jakoon perustuvan tahon toimesta. Ajajilla tulee olla tämän kansallisen liiton myöntämä lisenssi ja ajajina ei voi olla UCI:hin rekisteröityneen joukkueen ajajia.

SEURAJOUKKUE

- 1.1.046** Seurajoukkueet ovat rekisteröityneet kansalliseen liittoon. Joukkueen kokoonpanoa säätelevät kansalliset säännöt, mutta joukkueessa ei voi olla jäsenenä ajajaa, joka kuuluu UCI:hin rekisteröityyn joukkueeseen.

§4 Tuomarit

- 1.1.047** Tuomari on UCI:n tai kansallisen liiton nimittämä toimihenkilö, jonka tehtävänä on varmistaa, että pyöräilytapahtumissa noudatetaan voimassaolevia sääntöjä.
- 1.1.048** Tuomarien, joko yksin tai yhdessä, on johdettava pyöräilytapahtumia ja varmistettava, että tapahtumassa noudatetaan yksityiskohtaisesti kaikkia sääntöjä.
- Tuomarien on kirjattava sääntöjen rikkomukset ja tehtävä niistä asianmukaiset kurinpitomenettelyt.
- 1.1.049** Tuomaristo (tuomarineuvosto) on muodostettava johtamaan pyöräilytapahtumaa. Tuomariston on kirjattava tuomarien päätökset ja hylättävä tai hyväksyttävä säädetyt rangaistukset.
- 1.1.050** Jokaisen tuomarin on toimittava puolueettomasti ja itsenäisesti. Hän ei missään tapauksessa saa kuulua kilpailun järjestelytoimikuntaan. Hänen täytyy välittömästi kieltäytyä nimityksestä, mikäli hän on tietoinen yhdestäkään tekijästä, mikä voi vaikuttaa hänen puolueettomuuteensa.
- 1.1.051** Tuomarin oikeuden myöntää kansallinen liitto. Kansalliset liitot määrittävät tuomarien kelpoisuuden, aseman ja tehtävät edellä mainittujen periaatteiden mukaisesti.
- 1.1.052** Mikäli UCI ei myönnä poikkeusta, muut kuin UCI:n kansainväliset tuomarit saavat toimia ainoastaan omassa maassaan.

UCI:n kansainväliset komissaarit

- 1.1.153 –
1.1.174** Ks. UCI:n säännöt tai www.uci.ch

1.1.174N SPU:n kansallinen ohjeistus toimitsijoista ja tuomarit

Kilpailujen toimihenkilöt

a. Toimitsijat, jotka kilpailujen johtajan johdolla lähinnä vastaavat ja huolehtivat siitä, että kilpailuohjelma suoritetaan sujuvasti.

b. Tuomarit, jotka ylituomarin johdolla lähinnä vastaavat ja huolehtivat siitä, että kilpailut suoritetaan kilpailusääntöjen ja määräysten mukaisesti.

Kansainvälisten sääntöjen muuttuessa, voi SPU:n hallitus Sääntö- ja tuomarivaliokunnan esityksestä tehdä muutoksia kilpailusääntöihin. Muutoksista on tiedotettava seuroille viiveettä.

Kansainvälisen komissaaritutkinnon suorittaneet saavat toimia kaikissa tuomari tehtävissä sekä kansainvälisissä että kansallisissa kilpailuissa ja SPU:n valitsemina valvojina ME - kokeissa. Poikkeuksena 1 h:n ME-koe, johon UCI määrää komissaarin. Kansallisen tuomaritutkinnon suorittaneet ovat oikeutettuja toimimaan omassa maassaan sääntöjen mukaisissa tehtävissä.

Toimitsijoilla ja tuomareilla tulee olla kilpailun aikana tunnus tai muu selvästi näkyvä merkki. Tuomareiden ja toimitsijoiden tulee olla asianmukaisesti puukeutuneita, heidän tulee käyttäytyä asiallisesti ja urheiluhengen mukaisesti.

Tuomareiden tulee käyttää hyväksyttyä tuomariasua tai tunnusta.

2 . Toimitsijat ja heidän vähimmäislukumääränsä

- Kilpailujen johtaja	1	(väh. I-luokan tuomari)
- Sihteeri	1	
- Yhdyshenkilöt	2	
- Järjestyspäällikkö	1	
- Kuuluttaja	1	
- Tiedotussihteeri	1	tarvittaessa
- Lääkintähenkilö	1	

3. Tuomarit ja heidän vähimmäislukumääränsä

- Ylituomari	1	(väh. I-luokan tuomari)
- Tuomarineuvosto	1+2	(väh. I-luokan tuomari)
- Sihteeri	1	
- Kilpailujen valvojat	-	tarpeen mukaan
- Lähettäjä (ratakilpailut)	1	(väh. kn-komissaari)
- Kierroslaskijat	2	
- Ajanottajien johtaja	1	(väh. I-luokan tuomari)
- Ajanottajat	-	tarpeen mukaan
- Maalituomarien johtaja	1	(väh. I-luokan tuomari)
- Maalituomarit	-	tarpeen mukaan
- Lähdönvalmistelijat	2	
- Lähdönvalvojat	2	(aika-ajoissa)
- Ratamestari	1	

4 . Tuomareiden rekisteröinti

Kaikkien tuomareiden tulee olla rekisteröityjä tuomareita.

Kansallisten kilpailujen johtajana, ylituomarina ja tuomarineuvoston jäsenenä saavat toimia vain sellaiset henkilöt, joilla on vähintään I-luokan tuomarikortti. SM- ja ISM- ja cup-kilpailujen ylituomarina saa toimia vain sellaiset henkilöt, joilla on lajimuodon kansallisen komissaari-luokan tuomarikortti. SPU:n hallitus voi nimetä tehtävään myös I-luokan tuomarin, jolla on riittävä kokemus ylituomarin tehtävän hoitamiseen.

Ratakilpailujen lähettäjänä saa toimia ainoastaan sellainen henkilö jolla on vähintään kansallisen komissaari-luokan tuomarikortti. Myös ratakilpailujen tuomarineuvostoon kuuluvilla tulisi olla kansallisen komissaari-luokan tuomarikortti.

Ajanottajien johtajana ja maalityomarien johtajana saa toimia henkilö, jolla on vähintään I-luokan tuomarikortti.

Tuomareilla tulee olla voimassaoleva tuomarikortti. Kansainvälisissä kilpailuissa vaaditaan myös johtajien, huoltajien, mekaanikkojen ja hierojien rekisteröinti. Liitto kirjoittaa tarvittaessa heille lisenssin.

5. Toimitsijoiden ja tuomareiden lukumäärät ja apulaiset

- Kohdissa 2 ja 3 mainittujen toimitsijoiden ja tuomareiden lukumääriä on pidettävä normaalina rata- ja maantieajokilpailun vähimmäismäärinä.
- Toimitsijoiden ja tuomareiden lukumäärät riippuvat kuitenkin kilpailujen ohjelman laajuudesta ja osallistujamäärästä.
- Kilpailujen ohjelmasta ja osallistujamäärästä sekä kilpailujen suoritusjärjestyksestä riippuen, voidaan toimitsijoiden ja tuomareiden tehtäviä yhdistää.
- Mikäli katsotaan tarpeelliseksi, toimitsijoille ja tuomareille voidaan määrätä apulaisia.

TOIMITSIJOIDEN TEHTÄVÄT

Kilpailujen johtaja

- Johtaa kilpailuja ja on vastuussa ohjelman noudattamisesta ja sujuvuudesta.
- Valvoo, että kaikki toimitsijat ovat saapuneet kilpailupaikalle, ja tarpeen vaatiessa valitsee heille sijaiset.
- Kilpailujen johtajan velvollisuutena on:
 - a) huolellisesti seurata käynnissä olevia kilpailuja ja määrätä milloin uusi kilpailulaji saa alkaa.
 - b) laatia etukäteen aikataulu, joka jaetaan toimitsijoille ja tuomareille, sekä kiinnitetään sellaiseen paikkaan, josta kilpailujen osanottajat sen helposti näkevät.
 - c) ennen kunkin kilpailulajin alkamista, hyvissä ajoin tiedottaa siitä asianomaisille toimitsijoille ja tuomareille sekä antaa määräys kilpailuun ilmoitautuneiden kutsumisesta kilpailupaikalle,
 - d) huolehtia siitä, että tulokset ym. tiedotukset saatetaan kuuluttajan välityksellä yleisön ja tiedotussihteerin välityksellä sanomalehdistön tietoon.
 - e) valvoa, että eräajot toimitetaan aikataulun mukaan,
 - f) valvoa apulaistensa toimintaa ja suorittaa näiden avulla tarpeelliseksi katsomiaan tehtäviä kilpailujen aikana.
 - g) huolehtia siitä, että kilpailuohjelman toteuttamisessa ei synny kuolleita kohtia.
- Kilpailun johtaja ei itse saa osallistua kilpailuun, jonka johtajana hän toimii.

Sihteeri

- On järjestelytoimikunnan sihteeri.
- On vastuussa järjestelytoimikuntien kokousten koolle kutsumisesta. Hän valmistaa myös kaikkien näiden kokousten pöytäkirjat.
- Johtaa hallinnollisia järjestelyjä sekä huolehtii tärkeimmästä kilpailuja koskevasta kirjeenvaihdosta.

Yhdyshenkilöt

- Huolehtivat kilpailijoiden ja toimitsijoiden palvelusta.
- Huolehtivat myös siitä, että jokainen kilpailija saa tiedon kilpailulajin alkamisesta ja että kilpailija on ajoissa lähtöpaikalla.
- Kehottavat kilpailijaa hyvissä ajoin, esim. 15 minuuttia ennen lajin alkamista, valmistautumaan. Yhdyshenkilöiden on hyvissä ajoin, esim. 5 minuuttia ennen lajin alkua kehotettava kilpailijoita siirtymään lähtöpaikalle.

Ratamestari

- Toimii suoraan kilpailujen johtajan alaisuudessa. Ratamestarilla tulee olla vähintään II-luokan tuomarikortti.
- On vastuussa siitä, että kilpailurata ja tarvittavat välineet ovat kilpailujen alkaessa ja niiden kestäessä asianmukaisessa kunnossa.

Järjestyspäällikkö

- Huolehtii alaistensa avulla järjestyksestä kilpailupaikalla.
- Huolehtii siitä, etteivät sivulliset henkilöt oleskele kilpailujen toimihenkilöille ja osanottajille varatuilla paikoilla.
- Järjestää sellaisille toimihenkilöille ja osanottajille, jotka eivät ole tehtävissä, alueen, jossa nämä voivat oleskella.
- Huolehtii siitä, että radan välittömässä läheisyydessä ei tupakoida.
- Määrää ja valvoo alaistensa toimintaa.

Kuuluttaja

- Pitää yleisön ja kilpailijat selvillä kilpailujen kulusta.
- Ilmoittaa yleisölle kuhunkin lajiin osallistuvien kilpailijoiden nimet ja numerot sekä muut selventävät tiedot, kuten erien kokoonpanot, väliajat, sijoitukset, ajat jne.
- Ilmoittaa koska kukin kilpailulaji alkaa, seuraa tarkoin kilpailujen kulkua ja varoo kuulutuksellaan häiritsemästä kilpailijan suoritusta.
- Kunkin lajin lopputulokset on kuulutettava mahdollisimman nopeasti sen jälkeen, kun tiedot ovat saapuneet kilpailujen sihteeriltä.
- Tarpeen vaatiessa on kuuluttajalle määrättävä apulainen tai apulaisia.

Tiedottaja

- Hoitaa lehdistöpalvelun ja muut tiedotusvälineet.
- Tiedottaa lehdistön edustajille erilajeihin osallistuvien kilpailijoiden nimet ja heidän saavutuksensa kilpailuissa. Hän toimittaa kilpailun päätyttyä täydelliset tuloluettelot, maantieajon matkan pituuden, voittajan keskinopeuden, tiedot yleisömäärästä, sääolosuhteista ym. vastaavista kilpailuun vaikuttavista tekijöistä Suomen Tietotoimistolle sekä lehdistön paikalliselle edustajistolle.

Lääkäri (lääkintähenkilöstö)

- On läsnä kilpailujen ajan, ensi kädessä vastuunalaisena loukkaantuneille annettavasta ensiavusta .
- Tarkastaa kilpailujen järjestäjien tarpeelliseksi katsomissa tapauksissa kilpailijan lääkärintodistuksen tai suorittaa hänen tarkastuksensa tarvittaessa.
- Ellei lääkäriä ole saatavissa, voidaan tehtävässä käyttää muita alaa tuntevia henkilöitä, kuten esim. sairaanhoitajia, ensiaputaitoisia henkilöitä jne.

TUOMAREIDEN TEHTÄVÄT

Tuomarineuvosto

- On nimettävä kaikkiin kansainvälisiin ja kansallisiin kilpailuihin.
- Tuomarineuvostoon kuuluu kilpailujen ylituomari sekä vähintään kaksi muuta jäsentä (tuomarineuvostossa oltava parintomäärä jäseniä).
- Tuomarineuvoston jäsenet tulisi nimetä eri seurojen edustajista. Kansallisissa kilpailuissa ylituomarin ei saa olla järjestävästä seurasta. Mikäli kyseessä on kansainvälinen kilpailu, on tuomarineuvosto valittava eri kansallisuuksien edustajista.
- Ratkaisee kaikki riidanalaiset tekniset kysymykset. Lisäksi se voi puuttua asioihin milloin on aihetta epäillä vääryyttä tapahtuneen. Tuomarineuvostolla on oikeus poistaa kilpailuista fyysisesti heikko tai kokematon kilpailija, joka voi olla vaarana toisille kilpailijoille.
- Tuomarineuvoston ratkaisu on lopullinen eikä siitä voi valittaa, mikäli tuomarineuvoston päätös on sääntöihin perustuva.

Ylituomari

- Valvoo, ja on viime kädessä vastuussa siitä, että voimassa olevia kilpailusääntöjä noudatetaan.
- Kuuluu yhtenä jäsenenä tuomarineuvostoon ja toimii sen puheenjohtajana. Kilpailuun ylituomarin voi määrätä UCI tai SPU.
- Ylituomarin tehtävänä
 - a) Tarkastaa kilpailijoita koskevat ilmoittautumiset ja todeta, että jokaisella kilpailuun osallistuvalla on sääntöjen määräämä lisenssi.
 - b) Poistaa kilpailuista osanottaja, joka ei noudata kilpailusääntöjä ja määräyksiä tai muuten käyttäytyy sopimattomasti.
 - c) Tarkastaa, että tuomaritehtävissä olevilla henkilöillä on voimassa oleva tuomarikortti.
 - d) Poistaa kilpailuista toimitsijan tai tuomarin, joka ei noudata sääntöjä tai käyttäytyy urheiluhengen vastaisesti.
 - e) ratkaista kaikki tuomareiden väliset erimielisyydet.
 - f) Valvoo, että sääntöjä noudatetaan, ja ratkaisee sellaiset tekniset kysymykset, jotka kilpailun aikana tulevat esille ja joita ei ole huomioitu näissä säännöissä.
 - g) Hyväksyä ja allekirjoittaa kilpailujen lopulliset tulokset.
 - h) Ryhtyä toimenpiteisiin jokaiseen kilpailijaan nähden, jonka puku tai muut varusteet eivät ole sääntöjen mukaiset.
 - i) Tiedottaa annetuista rangaistuksista ja tuomarineuvoston käsittelemistä asioista liittoon ensimmäisenä arkipäivänä.
 - Ylituomarilla on oikeus päättää sijoituksesta jossakin lajissa vain silloin, kun tuomarit eivät pääse yksimielisyyteen tai enemmistöratkaisuun.
 - Ylituomari ratkaisee jo kilpailupaikalla kaikki ne vastalauseet, jotka koskevat kilpailijoiden käyttäytymistä käynnissä olevassa kilpailussa.
 - Jos esitetään vastalause sääntöjen vastaisesta menettelystä johonkin kilpailulajin alku- tai välierissä, ylituomarilla on oikeus julistaa syyllisen kilpailijan suoritus mitättömäksi, jos hän harkitsee sääntöjen rikkomisen tahalliseksi tai törkeästä huolimattomuudesta aiheutuneeksi. Ylituomarilla on tällöin oikeus päästää häiritty kilpailija jatkamaan seuraavassa erässä, aivan kuin tämä olisi edellisestä erästään selviytynyt.
 - Jos loppukilpailun suhteen esitetään vastalause, ylituomarilla on oikeus julistaa syyllisen kilpailijan suoritus mitättömäksi, mikäli hän harkitsee rikkomuksen tahalliseksi tai törkeästä huolimattomuudesta aiheutuneeksi.

Ylituomarilla on myös valta määrätä uusi kilpailu suoritettavaksi niiden kilpailijoiden välillä, jotka hänen mielestään ovat siihen oikeutettuja.

- Mikäli olosuhteet muodostuvat ylituomarin mielestä sellaisiksi, että oikeus vaatii jonkun lajin uusittavaksi, voi hän julistaa jo käydyn kilpailun mitättömäksi ja määrätä se uusittavaksi, joko samana päivänä tai myöhemmin.
- Ylituomari tiedottaa annetuista rangaistuksista ja lähettää SPU:lle kirjallisen selonteon kaikista tuomarineuvoston käsittelemistä asioista viimeistään ensimmäisenä kilpailujen jälkeisenä arkipäivänä.

Pääsihteeri

- Kilpailujen pääsihteerillä tulee olla täydelliset luettelot kilpailujen toimitsijoista, tuomareista ja kilpailijoiden nimistä numeroista sekä heidän osallistumisestaan eri kilpailulajeihin.
- Kilpailujen pääsihteerin velvollisuutena on:
 - a) Vastata siitä, että kilpailijat osallistuvat oikeaan erään, lajiin tai luokkaan.
 - b) Toimittaa lähtöpaikalla, ennen kilpailun alkua nimenhuuto.
 - c) Valvoa, että kullakin kilpailijalla on sääntöjen mukaiset kilpailunumerot.
 - d) Antaa ennen kilpailun alkamista kilpailijoille kilpailuselostus.
 - e) Kirjata kilpailupöytäkirjaan kilpailijoiden maaliintulojärjestys ja saavutetut ajat.
 - f) Antaa tulokset mahdollisimman pian kuuluttajan ja tiedotussihteerin käytettäväksi.
- Pääsihteerille voidaan määrätä apulainen tai apulaisia.

Valvojat

- Valvojien tulee olla kilpailun ylituomarin tai tuomarineuvoston hyväksymiä.
- Valvojien sijainti ratakilpailuissa on lähettäjä maalisuoralla ja yksi takasuoralla sekä yksi kummassakin kaarteessa. Maantiekilpailuissa määrää ylituomari kilpailujen valvojien sijaintipaikat. Maantiekilpailuissa, mikäli se katsotaan tarpeelliseksi, voidaan käyttää useampaakin kilpailujen valvojaa.
- Kilpailujen valvojien tehtävänä on ylituomarin ohjeiden mukaan tarkkailla kilpailun kulkua, voidakseen tiedottaa kilpailijan tai jonkun muun henkilön sääntöjen vastaisen menettelyn ylituomarille
- Kilpailujen valvojat ovat ylituomarin apulaisia ja jättävät ilmoituksensa hänelle. Valvojia voidaan kuulla ainoastaan neuvottelevina jäseninä, joten ratkaisovaltaa heillä ei ole.
- SPU voi tarvittaessa nimetä kilpailuun oman valvojansa.
- SM-tasolla ja kansainvälisissä joukkueajo- ja maantiekilpailuissa suositellaan huoltoautossa käytettäväksi puolueetonta tuomaria.

Lähettäjä

- Järjestäjien valitseman lähettäjän tulee ratakilpailuissa olla rekisteröity vähintään kn. komissaariluokkaan ja tuomarineuvoston hyväksymä.
- Kaikki lähtöä koskevat kysymykset ratkaisee lähettäjä. Hän yksin arvostelee ja päättää onko lähtö oikea. Lähettäjäällä on määräysvaltaa kaikkiin lähtöpaikalla oleviin kilpailijoihin nähden.
- Kilpailuissa, joissa lähtö tapahtuu eri puolilta rataa lähettäjän tulee sijoittua sellaiseen paikkaan, että matka hänestä kuhunkin kilpailijaan on yhtä pitkä. 500 m 2, 3 ja 4 km aika-, takaa-, ja joukkue - ajoissa on käytettävä lähdön valvojaa.
- Lähtömerkki annetaan pistoolilla tai lipulla, ellei näissä säännöissä toisin ole määrätty. Virheellisen lähdön tapahtuessa kutsutaan kilpailijat takaisin pistoolin laukauksella tai vihellyspillillä.

- Lähettäjän tehtävä ei pääty lähtömerkin antamiseen, vaan hänen on tarkoin seurattava kilpailun kulkua ja puututtava siihen tarpeen vaatiessa.
- Mikäli lähettäjä ei ole toiminut kilpailun aikana sääntöjen määräämällä tavalla, voidaan häntä vastaan esittää vastalause. Mikäli lähettäjä on syyllistynyt karkeaan sääntöjen vastaiseen menettelyyn, ylituomari tai tuomari-neuvosto voi poistaa hänet tehtävästään.

Lähdön valvoja

- Lähdön valvojaksi valitaan henkilö joka tuntee hyvin rata-ajojen ne säännöt, jotka koskevat 500 m, 1, 2, 3 ja 4 km aika - , takaa - , ja joukkueajoja.
- Hän ilmoittaa lähettäjälle, koska kilpailija on lähtövalmiina kohottamalla lipun yläasentoon, laskemalla lipun alas vasta kun lähtö on selvästi onnistunut (30 m). Virheellisen lähdön hän ilmoittaa lippua heilauttamalla, jolloin lähettäjä voi ampua lähdön poikki.

Kierroslaskija/t

- Kierroslaskijan tehtävänä on laskea ja ilmoittaa näyttämällä, kuinka monta kierrosta kilpailijalla on jäljellä. Kilpailijan aloittaessa viimeistä kierrosta tulee kierroslaskijan ilmoittaa se kellonsoitolla.

Ajanottajien johtaja

- Ajanottajien johtaja on vastuussa ajanottajien toiminnasta ja hän määrää ajanottajille työnjaon, jota pyritään noudattamaan koko kilpailun ajan.
- Ajanottajien johtajan on toimitettava kunkin kilpailun tai erän jälkeen ajanottajilta saamansa ajat kilpalujien sihteerille, joka merkitsee ne lopullisesti pöytäkirjaan.

Sähköinen ajanotto

- Sähköistä ajanottoa käytetään sekä rata- että maantieajoissa. Aika otetaan sadas / tuhannesosasekunnin tarkkuudella, laitteistosta riippuen.
- Mikäli sähköistä ajanottoa käyttää ulkopuolinen asiantuntija, on ajanottajien johtajan valvottava käyttäjän toimintaa. Ajanottajien johtaja toimittaa tulokset pääsihteerille.
- Sähköinen ajanotto on varmistettava käsiajanotolla.

Ajanottaja/t, käsiajanotto

- Ajanottaja toimii ajanottajien johtajan määräysten mukaan.
- Yleensä on kolmen ajanottajan otettava voittajalle aika. Siinä tapauksessa, että ajanottajien kelloista kaksi näyttää samaa aikaa ja kolmas eri aikaa, on kahden kellon näyttämä aika virallinen. Jos kaikki kellot näyttävät eri aikaa, on keskimmäistä aikaa näyttävän kellon aika virallinen. Jos syystä tai toisesta aika saadaan otetuksi ainoastaan kahdella kellolla, ja nämä osoittavat erilaista aikaa, on huonompi aika virallinen.
- Kello on pantava käyntiin pistoolin savun tai leimahduksen mukaan, ja mikäli lähetys tapahtuu lipulla, silloin kun lähettäjä lyö vaakasuorassa olleen lipun alas. Aika on otettava mikäli mahdollista, kaikille kilpailun loppuun suorittaneille kilpailijoille.
- Ajanottajien tulee kirjallisesti esittää saamansa ajat ajanottajien johtajalle.
- Ajanottajien on, mikäli mahdollista, käytettävä porrasmaista seisomakoroketta.

- Ratakilpailuissa on aika otettava sadasosasekunnin tarkkuudella ja maantiellä väliaikalähtöisissä kilpailuissa kymmenesosan tarkkuudella. Yhteislähdöllä tapahtuvassa maantiekilpailussa riittää sekunnin tarkkuudella otettu aika ja ryhmän tullessa maaliin samanaikaisesti, sille merkitään sama loppuaika.

Maalituomarien johtaja

- Maalituomarien johtaja on vastuussa maalituomarien toiminnasta ja määrää heille työnjaon, jota on pyrittävä noudattamaan koko kilpailun ajan.
- Maalituomarien johtaja ottaa vastaan maalituomarien ratkaisut ja toimittaa ne kilpailujen sihteerille pöytäkirjaan merkitsemistä varten.
 - Mikäli maalituomarit eivät pääse yksimielisyyteen tai enemmistöratkaisuun sijoituksista, maalituomarien johtaja alistaa ratkaisun ylituomarin tai tuomarineuvoston päätettäväksi.
- Maalituomarien johtaja valvoo myös maalikameran käyttöä ja vastaa tulosten oikeellisuudesta.

Maalikamera

- Maalikameran antamat sijoitukset toimittaa maalituomareiden johtaja pääsihteerille.
- Epäselvissä tapauksissa, kilpailun ylituomari tai tuomarineuvosto ratkaisee sijoitukset. Tuomarineuvoston päätös on lopullinen ja vetoamaton.
- Maalikameraa on käytettävä kansainvälisissä, cup - ja SM-kilpailuissa. Kasallisissa kilpailuissa maalikameran käytöstä voidaan luopua poikkeusoloissa.
- Maalikameratyöskentelyn varmistavat maalituomarit.

26. Maalituomarit

- Maalituomarin tehtävänä on määrätä kilpailijoiden maaliintulojärjestys.
- Suositeltavaa on, että yksi maalituomareista määrää ryhmän ensimmäisen, toinen ensimmäisen ja toisen, kolmas toisen ja kolmannen jne. kilpailijan järjestyksen. Toivottavaa on, että edellä mainittu työnjako on kaikilla matkoilla sama.
- Maalituomarit antavat ennakoita toistensa kanssa neuvottelematta, kirjallisen ratkaisunsa maalituomarien johtajalle, joka toteaa kilpailijoiden järjestyksen.
- Erimielisyyksien sattuessa ratkaisee järjestyksen kysymyksessä olevasta tai olevista sijoituksista päättäneiden maalituomarien enemmistö. Jos kirjallisissa ratkaisuissa ilmenee erimielisyyttä maalituomarit määräävät neuvoteltuaan lopullisen järjestyksen.
- Maalituomareiden on sijoitettava maaliviivan kohdalle ja sen suuntaisesti, ei kuitenkaan kahta metriä lähemmäksi ajorataa. Lisäksi suositellaan maalituomareiden käyttöön varattavaksi porrasmallinen seisomakoroke. On suositeltavaa, että maalituomarit toimivat maaliintulojärjestyksen ilmoittajina ja merkitsijöinä. Edelliset ilmoittavat ajajien numerot siinä järjestyksessä kuin nämä saapuvat maaliin ja jälkimmäiset merkitsevät ne muistiin.
- Maalituomarien tuloksia koskeva päätös on lopullinen ja vetoamaton.

§5 JOUKKUEEN JOHTAJA

- 1.1.175 Jokaisen joukkueen alueellista ja seurajoukkuetta lukuun ottamatta tulee nimetä yksi henkilö joukkueen johtajaksi.
- 1.1.176 UCI:hin ei voi rekisteröidä tai UCI ei tunnista kansallista joukkuetta mikäli joukkueen johtajaa ei ole nimetty.
- Joukkue ei voi osallistua kansainvälisen kilpailukalenterin kilpailuun, mikäli joukkue ei ole nimennyt joukkueen johtajaa.
- 1.1.177 Joukkueen johtajalla tulee olla voimassa oleva lisenssi.
- 1.1.178-
1.1.186 ks. UCI:n säännöt

LUKU II KILPAILUT

KAPPALE 1 YLEISET SÄÄNNÖT

§1 Kilpailukalenteri

- 1.2.001** Kilpailukalenteri on aikajärjestyksessä oleva lista pyöräilykilpailuista. Kalenterista ilmenevät kilpailulajit ja kilpailuluokat (aika ja paikka jne).
- 1.2.002** Kilpailukalenteriin on kirjattava seuraavat tapahtumat
1.) Maantiekilpailut, 2.) Ratakilpailut, 3.) Maastopyöräilykilpailut 4.) Cyclo-cross-kilpailut 5.) BMX kilpailut 6.) Trial kilpailut 7.) Hallipyöräilykilpailut 8.) Kuntopyöräilytapahtumat, 9.) Vammaispyöräilykilpailut.
- 1.2.003** Kilpailukalenteri tehdään kalenterivuositain tai kilpailukausittain.
- 1.2.004** Maailman ja maanosien kalenteri laaditaan kullekin maanosalle. Kansallinen kalenteri laaditaan kansallisille liitoille.
- Kansainvälinen kalenteri on sekä maailman että maanosien kalenteri. Kansainvälinen kilpailu on kilpailu joka on ilmoitettu joko maailman tai maanosien kalenteriin.
- Kansallinen kilpailu on kilpailu joka on ilmoitettu kansalliseen kalenteriin.
- 1.2.005** UCI tekee maailman ja maanosien kalenterin maanosien liittojen avustuksella.
- 1.2.006** Kilpailun järjestäjä hakee vuosittain kansalliselta liitolta kilpailunsa sisällyttämistä maailman tai maanosien kilpailukalenteriin. Hakemuksellaan järjestäjä osoittaa hyväksyvänsä UCI:n toiminta- ja kilpailusäännöt.
- Rata-, cyclocross- tai maastopyöräilykilpailun järjestäjä, jonka kilpailuun osallistuu kilpailijoita vähintään kolmesta maasta, tulee seuraavaa vastaavaa kilpailua hakiessaan pyrkiä UCI:n kansainväliseen kilpailukalenteriin. Kilpailu voidaan liittää kansalliseen kilpailukalenteriin seuraavana vuonna vain siinä tapauksessa, että kilpailu ei pääse UCI:n kansainväliseen kalenteriin.
- Kansalliset liitot lähettävät kilpailuhakemuksensa UCI:lle kilpailua edeltävän vuoden kesäkuun 1. päivään mennessä. Cyclocrossin hakemusten takaraja on joulukuun 15. päivä.
- Kansallisten liittojen on lähetettävä hakemuksensa UCI:lle tämän hallinnon ohjeiden mukaisesti sekä vahvistettava kaikissa tapauksissa järjestäjän sitoutuminen UCI:n toiminta- ja kilpailusääntöjen noudattamiseen.
- Mikäli kilpailu pidetään useiden maiden alueella, on kaikkien niiden maiden, joiden alueella kilpailu pidetään, hyväksyttävä hakemus. Muussa tapauksessa kilpailua ei hyväksytä kalenteriin. Mikäli kansallinen liitto ei lähetä hakemusta, voi kilpailun järjestäjä lähestyä UCI:tä suoraan.
- 1.2.007** UCI lähettää maanosien kalenterin luonnoksen maanosien liitoille hyväksyttäväksi. Maanosien liitot voivat esittää muutosehdotuksensa 30 vuorokauden sisällä luonnoksen lähettämisestä. Maanosien liitot voivat sisällyttää julkaisemaansa maanosan kilpailukalenteriin myös niitä maailman kalenterin kilpailuja, jotka käydään maanosan alueella.
- 1.2.008** Kansallinen liitto vastaa kansallisen kalenterin laatimisesta. Kansalliseen kalenteriin tulee sisällyttää ne maailman ja maanosien kalenteriin sisällyttävät kilpailut, jotka käydään maan alueella.

- 1.2.008N** Seurat hakevat kalenteriin tulevat kansalliset kilpailut viimeistään edeltävän vuoden syyskuun 30. päivään mennessä. Mestaruuskilpailut haetaan viimeistään edeltävän vuoden toukokuun 15. päivään mennessä.
- 1.2.009** Kun kilpailu ilmoitetaan ensimmäistä kertaa maailman tai maanosan kalenteriin, on kilpailun järjestäjän esitettävä vähintään seuraavat tiedot:
- kilpailun tyyppi
 - kuvaus radasta ja kokonaispituudesta (km) sekä etapit ja kierrosradat
 - osallistuvien joukkueiden ja/tai ajajien määrä
 - rahoitus (palkintorahat ja bonukset, matka- ja majoituskulut)
 - järjestäjien tiedot
- Tiedot on toimitettava viimeistään 3 kuukautta ennen UCI:n hallituksen kokousta, jossa kyseisestä kalenterista lopullisesti päätetään.
- 1.2.010** Poistettu
- 1.2.011** Mikäli tiedot hyväksytään, kilpailu rekisteröidään ehdollisena sille päivämäärälle, joka sopii olemassa olevaan kalenteriin. UCI:n edustajat voivat valvoa kilpailua, jolloin kuluista vastaa kilpailun järjestäjä.
- 1.2.012** Kilpailun kirjaamisesta kansainväliseen kalenteriin peritään maksu. Kalenterimaksun suuruudesta päättää vuosittain UCI:n hallitus.
- Järjestäjän tulee maksaa kalenterimaksu UCI:lle viimeistään 2 kuukautta sen kokouksen jälkeen, jossa UCI:n hallitus on vahvistanut ko. lajin kilpailukalenterin. Kalenterimaksun tulee olla UCI:n tilillä ko. päivänä.
- Maksun myöhästyminen aiheuttaa automaattisesti CHF 100,- sakon jokaiselta alkavalta kuukaudelta.
- Kilpailua ei hyväksytä seuraavan vuoden kalenteriin, jos kilpailumaksua ja sakkoja ei ole maksettu 1 kk ennen kuin UCI hallitus vahvistaa kalenterin.
- Kilpailua ei myöskään hyväksytä seuraavaan kalenteriin, mikäli aiempien kilpailujen kalenterimaksuja ei ole maksettu tai jos järjestäjä ei ole hoitanut muita taloudellisia velvoitteitaan UCI:lle. Tämä koskee myös uusien kilpailujen järjestäjiä ja yleensä järjestäjää ja/ tai kilpailua, jota voidaan pitää toisen järjestäjän tai kilpailun seuraajana.
- 1.2.013** UCI:n hallitus päättää, sisällytetäänkö kilpailuhakemus kansainväliseen kilpailukalenteriin. Järjestäjälle on varattava tilaisuus kantansa esittämiseen. Mikäli järjestäjällä ei ole ollut mahdollisuutta puolustaa hakemustaan, voi järjestäjä hakea päätökselle muutosta UCI:n valituslautakunnalta (Appeals Board). Valituslautakunnan päätös on lopullinen eikä siitä voi valittaa.
- 1.2.014** Kaikki muutokset koskien kilpailun ajankohtaa kansainvälisessä kalenterissa on etukäteen hyväksyttävä UCI:llä, tai ammattipyöräilyn johtokunnassa kun kyseessä on UCI:n Pro Tour -kilpailu. Muutoshakemuksen tekee kansallinen liitto. Mikäli kilpailun ajankohta muuttuu tai kilpailu peruetaan, järjestäjä on velvollinen maksamaan sakon, jonka määrittää UCI:n hallitus vuosittain ja josta voi valittaa valituslautakunnalle. Valituslautakunnan päätös on lopullinen eikä siitä voi valittaa.

§2 Kilpailujen nimet

- 1.2.015** Kilpailua voi kutsua vain sillä nimellä, millä se on merkitty kalenteriin.
- 1.2.016** Kansallinen liitto ja UCI voivat vaatia kilpailun nimen muuttamista esimerkiksi välttääkseen kilpailun sekoittumista jonkin toisen kilpailun kanssa.
- 1.2.017** Mitään kilpailua ei voi nimittää kansalliseksi, alueelliseksi, maanosan ja maailman kilpailuksi tai mestaruuskilpailuksi ilman UCI:n tai kansallisesta kalenterista vastaavan kansallisen liiton lupaa.
- 1.2.018** Kilpailun järjestäjä ei saa antaa kilpailusta muuta vaikutelmaa kuin sen statuksen, mikä kilpailulla todellisuudessa on.

§3 Kielletyt kilpailut

- 1.2.019** Lisenssin haltija ei saa osallistua kilpailuun, jota ei ole sisällytetty kansalliseen, maanosan tai maailman kalenteriin tai, jota ei ole hyväksynyt kansallinen liitto, maanosan liitto tai UCI. Kansallinen liitto voi myöntää poikkeuslupia kilpailuihin tai erityisiin tapahtumiin, joita käydään omassa maassa.
- 1.2.020** Lisenssin haltijat eivät saa osallistua toimintakieltoon asetetun kansallisen liiton tapahtumiin, paitsi UCI:n toimintasääntöjen 18.2. artiklan mukaisissa tapauksissa.
- 1.2.021** Rikkomuksista pykälä 1.2.019 tai 1.2.020 vastaan voidaan asettaa yhden kuukauden mittainen kilpailukielto ja 50 - 100 CHF:n suuruinen rahasakko.

§4 Pääsy kilpailuun

- 1.2.022** Kilpailukiellossa olevaa lisenssin haltijaa ei saa päästää osallistumaan kilpailuun tai niille kilpailualueille, joihin yleisöllä ei ole lupaa päästä.
- Jokainen, joka ottaa tai värvää kilpailukiellossa olevan lisenssin haltijan kilpailuun sakotetaan 2000 - 10 000 CHF:n rahasakolla.
- 1.2.023** Kilpailun järjestäjän on myönnettävä rekisteröinti ja vapaa pääsy oman kansallisen liittonsa ja UCI:n edustajille.

§5 Vahvistaminen

- 1.2.024** Kilpailun järjestäjän kansallisen liiton on vahvistettava kilpailun tulokset mahdollisimman nopeasti kilpailun päätyttyä jälkeen.
- 1.2.025** Kansallisten liittojen on oltava täysin varmoja, että kilpailun tuloksista ei ole tehty vastalauseita ennen niiden vahvistamista.

§6 Cup -kilpailut

- 1.2.026** Kansalliset liitot, niiden alayhdistykset ja lisenssin haltijat - yleisesti kaikki liiton vastuunalaiset, eivät saa osallistua mihinkään henkilökohtaiseen tai joukkuekilpailuun, joita UCI ei ole hyväksynyt.
- Järjestäjä joka ei noudata ko. pykälää, suljetaan pois kansainvälisestä kalenterista seuraavana vuonna.

§7 Kansalliset mestaruuskilpailut

- 1.2.027** Kansallisten mestaruuskilpailujen on noudatettava UCI:n sääntöjä.
- 1.2.028** Kansallinen liitto määrää perusteet kansallisiin mestaruuskilpailuihin. Mestaruuskilpailuihin voi osallistua;
- henkilö joka on ollut maan kansalainen kyseisen vuoden alusta
- tai henkilö joka edustaa SPU:n alaista seuraa ja joka on asunut Suomessa kilpailua edeltävänä aikana pysyvästi vähintään 18 kuukautta. Asuminen tulee tarvittaessa todistaa väestörekisteriotteella.
- 1.2.029** Kansalliset maantiepyöräilyn mestaruuskilpailut tulisi käydä kunkin vuoden 26. viikonloppuna. Mikäli näin ei tapahdu, kilpailusta ei myönnetä UCI pisteitä. Kaikki tulokset tulee saapua UCI:lle sähköpostitse tai faksilla viimeistään kaksi (2) vuorokautta kilpailun viimeisen tapahtuman jälkeen. Tuloksia, jotka saapuvat tämän jälkeen, ei huomioida UCI:n luokitukseen.
- Kansalliset cyclocross-mestaruuskilpailut järjestetään UCI:n hallituksen määräämänä ajankohtana.
- Kansalliset maastopyöräilyn mestaruuskilpailut tulisi käydä kunkin vuoden 29. viikonloppuna.
- UCI voi myöntää poikkeuksia päiviin maapallon eteläisellä puoliskolla tai force majeure - tilanteissa.
- 1.2.029 (N)** SPU voi myöntää poikkeuksia päiviin olosuhteet ja urheilulliset tekijät huomioiden.
- Olosuhteiden vuoksi kansalliset cyclocross-mestaruuskilpailut voidaan käydä Suomessa lokakuun aikana. Osanottajien luokat ovat seuraavan tammikuun 1. päivän mukaiset.

§7N Suomen- ja ikäluokkien Suomen Mestaruuskilpailujen säännöt

- 1.1** Kilpailu Suomen mestaruudesta ja Ikäluokan Suomen mestaruudesta ajetaan lajeissa ja luokissa jotka on näiden sääntöjen mukaan hyväksytty mestaruuslajeiksi, riippumatta osallistuvien kilpailijoiden tai seurojen määrästä.

Näihin mestaruuskilpailujen sääntöihin voidaan tehdä muutoksia Suomen Pyöräilyunionin vuosikokouksessa tai hallituksen päätöksellä, jos muutokselle on riittävät perusteet.

- 1.2** Osanottorajoitukset ja suositukset mestaruuskilpailuihin;

Maantiepyöräilyn miesten luokan yhteislähtöiseen Suomen mestaruuskilpailuun osanotto-oikeus on Elite - luokkaan kuuluvilla.

Miesten väliaikalähtöisen maantieajon mestaruuskilpailuun voi osallistua Elite luokan lisäksi kilpa-, M-30 - M-50 luokkiin kuuluvat ajajat.

Ikään perustuvien luokkien ajajat voivat osallistua omaan ja omaa luokkaa seuraavaan vaativampaan luokkaan. Esim. N-14 luokan ajaja voi kilpailla mestaruuskilpailuissa N-14 tai N-16 luokassa.

- 1.3** SPU:n hallituksella on oikeus asettaa erityiset tulosvaatimukset rata-ajojen aika-ajoihin osallistumisen ehdoksi. Asetettu tulosvaatimus on saavutettava tai alitettava viimeistään ilmoittautumispäivään mennessä kilpailussa joka on laadultaan vähintään piirikunnallinen.

- 1.4** SPU:n hallitus hyväksyy kunkin mestaruuskilpailun järjestäjän tai järjestäjät ja määrää kilpailujen päivämäärät. Elleivät kansainvälisten suurkilpailujen pitoajat aiheuta poikkeamista, on kortteliajo ja paritempo pyrittävä pitämään elokuussa, yhteislähtöiset henkilökohtaiset maantieajot ja väliaikalähtöiset henkilökohtaiset maantieajot kesä-heinäkuun vaihteessa, rata-ajot heinä-elokuun aikana, Cyclocross- ja maastopyöräilykilpailut (XCO, XCM ja DH) määrätään vuosittain.

- 1.5** Väliaikalähtöisissä mestaruuskilpailulajeissa lähtöjärjestys määräytyy sääntöjen kohdan 2.4.006 mukaan.

- 1.6** Suomen Pyöräilyunionin hallitus määrää kuhunkin mestaruuskilpailuun yli-tuomarin ja tuomarit. Hallituksella on myös oikeus antaa kutakin mestaruuskilpailua varten erityismääräyksiä jos se katsoo sen tarpeelliseksi. Jos maanmestaruuskilpailujen säännöistä ei löydy ratkaisua, tukeudutaan UCI:n MM-sääntöihin, niitä tarpeen mukaan soveltaen.

2 Maantieajo

2.1. Suomen mestaruuskilpailuissa kilpaillaan seuraavasti

Luokka	Yhteislähtö	Väliaika-lähtö
Elite	180-220 km	40-50 km
U23 (MU)	-"-	30-40 km
M-18 (MEN-Juniors)	n. 120 km	20-30 km
M-16 (U17)	n. 60 km	n. 20 km
N-Elite	80-120 km	20-30 km
N-18 (WOMEN-Juniors)	n. 60 km	10-15 km
N-16 (U17)	n. 45 km	n. 10 km

2.2 Ikäluokkien Suomen mestaruuskilpailuissa kilpaillaan seuraavasti:

Luokka	Yhteislähtö	Väliaikalähtö
M-10 (U11)	10-20 km	5 km
M-12 (U13)	20-30 km	5 km
M-14 (U15)	45 km	10 km
M-30	120 km	30 km
M-40	120 km	30 km
M-50	100 km	30 km
M-60	100 km	30 km
M-65	80 km	30 km
M-70	60 km	20 km
M-75	45 km	20 km
M-80	20-30 km	10 km
N-10 (U11)	10-20 km	5 km
N-12 (U13)	20-30 km	5 km
N-14 (U15)	20-30 km	10 km
N-30	45 km	20 km
N-40	45 km	20 km
N-50	45 km	20 km

Ikäluokkien mestaruuskilpailujen matkoihin sallitaan korkeintaan 10 prosentin poikkeama.

2.3 Joukkuekilpailu

Luokissa N/M-Elite, N/M-18, N/M-16, N/M-14, N/M-12 ja N/M-10 ajetaan joukkuekilpailu henkilökohtaisten väliaikalähtöisten maantieajokilpailujen yhteydessä. Tulokset määräytyvät seuran parhaalle joukkueelle kolmen parhaan ajajan yhteenlaskettujen aikojen perusteella ja seuraavaksi parhaalle joukkueelle neljänneksi, viidenneksi ja kuudenneksi parhaan ajajan yhteenlaskettujen aikojen perusteella jne. Seuran joukkueiden enimmäismäärä ei ole rajoitettu. Jos yhteenlaskettu aika on useammalla joukkueella sama, niin joukkueen kolmanneksi parhaan ajajan aika ratkaisee järjestyksen jne.

2.4 Paritempo

Yleinen luokka	noin 50 km (45 - 55 km)
Luokka M - 18	noin 30 km (25 - 30 km)
Naisten luokka	noin 30 km (25 - 30 km)

Kuhunkin pariin kuuluu kaksi ajajaa. Parin muodostaa samaan seuraan kuuluvat ajajat. Tulos määräytyy parin jälkimmäisen ajajan ylittäessä maali-viivan. Seura saa osallistua maantieajon paritempoon useammalla parilla. Pariin kuuluvat ajajat on nimettävä ilmoitettaessa pari kilpailuun. Mestaruusmitalin saavat molemmat ajajat erikseen. Paritempossa sovelletaan aika-ajon ja joukkueajon sääntöjä.

2.5 Kortteliajo

Kortteliajo ajetaan luokissa Elite, N, M-18 ja N-18.

Kortteliajo voidaan ajaa yhtenä kilpailuna tai 2-5 kilpailun cupsarjana.

Kilpailu käydään yhteislähtöisenä linja-ajona suljetulla kortteliradalla, jonka pituus on 800-2000 metriä.

Ajettavaksi matkoiksi suositellaan seuraavaa:

Luokka	Matka
Elite	n. 60 km
M-18	n. 40 km
N	n. 30 km
N-18	n. 30 km

Välinehuolto on sallittu kiinteistä huoltopisteistä. Ravinto- ja juomahuoltoa ei sallita. Pääjoukosta jälkeen jääneet ajajat eivät saa antaa vetoapua irti oleville. Pääjoukon kierroksella ylösajama kilpailija voidaan sulkea pois kilpailusta. Kilpailun ylituomari päättää koska irti oleva kilpailija tai ryhmä on tavoittanut pääjoukon kierroksella.

3 Rata - ajot

Ratapyöräilyn Suomen ja ikäluokkien ratapyöräilyn mestaruuksista kilpailaan seuraavissa lajeissa ja luokissa

3.1 Eräajo (Sprint) : Miehet, naiset, N-18, M-18, M-16 ja M-40

3.2 500 m aika-ajo: Naiset, N-18 ja N-16, N/M-10, -12, -14, M-50 ja M-60

3.3 1 km:n aika-ajo: Miehet, M-18 ja M-16, M-30 ja M-40

3.4 Henkilökohtainen takaa - ajo;
Miehet 4 km, naiset, M-18, M-30 ja M-40 luokissa 3 km,
N/M-10, -12, -14, -16, N-18, M-50 ja M-60 luokissa 2 km.

Mestaruuskilpailu järjestetään kaksivaiheisena.

1. karsintakilpailuissa valikoidaan neljä parasta ajajaa aikojen perusteella. N/M-10, -12 ja -14 luokissa tulokset määräytyvät karsintakilpailun perusteella. Myös muissa luokissa voidaan järjestelmää soveltaa ajajien määrän tai muun syyn perusteella.
2. finaalissa kaksi nopeinta aikaa ajaneet kilpailijat ajavat toisiaan vastaan ensimmäisestä ja toisesta sijasta, kaksi seuraavaksi nopeinta ajajaa kilpailevat vastakkain sijoista kolme ja neljä.

Karsinnoissa on kaikissa tapauksissa sovitettava erät mahdollisimman tasaväkisiksi, vaikka kaksi ennakkoon parhaimmiksi arvioitua ajajaa ei välttämättä ajaisikaan vastakkain.

Karsinnoissa huomioidaan pelkästään loppuaika.

Jos kilpailija ajetaan karsinnoissa kiinni on hänen ajettava kilpailu maaliin saakka loppuajan saamiseksi.

Jos kiinniajettu ajaja jää kiinniajaneen pyöräilijän peesiin, seuraa automaattisesti kilpailusta hylkääminen.

Jos finaalissa tapahtuu kiinniajo, katsotaan kilpailun päättyvän kiinniajohetkellä.

Ajajan katsotaan tulleen kiinniajetuksi sillä hetkellä, kun kansakilpailijan kilpapyörän keskiö on ohittanut kiinniajetun ajajan kilpapyörän keskiön.

Mikäli ajaja luovuttaa finaalissa tai puolifinaalissa, julistetaan hänen kansakilpailijansa voittajaksi.

Ajaja, joka ei ilmaannu finaaliin, sijoittuu toiseksi. Ajaja, joka ei ilmaannu puolifinaaliin, sijoittuu neljänneksi. Mikäli poisjännin syytä ei hyväksytä, tuomitaan ajaja hylätyksi ja hänen sijoituksensa jätetään avoimeksi.

Mikäli ajossa tulee tasatulokset, julistetaan voittajaksi nopeamman viimeisen kierroksen ajanut kilpailija.

3.5 Joukkuetakaa-ajo ajetaan 4 km matkalla Miesten ja M-18 luokassa. Joukkuetakaa-ajoon saa seura asettaa useampia joukkueita. Joukkueeseen kuuluu yleisessä luokassa enintään 4 ja M-18 luokassa enintään 3 ajajaa. Tulos määräytyy yleisessä luokassa kolmanneksi parhaan ja M - 18 luokassa toiseksi parhaan ajajan mukaan.

Karsinta järjestetään neljän parhaan joukkueen löytämiseksi.

Alle 400 metriä pitkillä radoilla jokainen joukkue ajaa aika-ajon yksin. Muilla radoilla tuomarit muodostavat joukkueista mahdollisimman tasaväkisiä pareja.

Kilpailu järjestetään kaksivaiheisena

- 1) Karsintakierroksen perusteella valitaan 4 parasta joukkuetta aikojen perusteella.
- 2) Finaalit: Kaksi aikojen perusteella parasta joukkuetta kilpailee finaalisissa ensimmäisestä ja toisesta sijasta. Kaksi muuta joukkuetta kilpailevat kolmannelta ja neljännestä sijasta.

Mikäli finaalissa joukkue ajetaan kiinni toisen joukkueen toimesta, päättyy kilpailu ja kiinniajava joukkue julistetaan voittajaksi.

Joukkue katsotaan kiinniajetuksi kun vastajoukkue (vähintään kolme ajajaa yhdessä) on vähintään metrin päässä ylösajetusta joukkueesta.

Mikäli joukkue luovuttaa finaalissa, julistetaan toinen joukkue voittajaksi.

Mikäli joukkue ei starttaa finaaliin ensimmäisestä ja toisesta sijasta, sijoittuu se toiseksi. Mikäli joukkue ei starttaa finaaliin kolmannelta ja neljännestä sijasta, sijoittuu se neljänneksi. Mikäli syitä poisjääntiin ei voida hyväksyä, hylätään poisjäänyt joukkue ja sen sijoitus jätetään avoimeksi.

3.6 Pisteajo ajetaan miesten luokassa 30 km matkalla. Karsintakilpailun matka on 20 km.

Pisteiden jakaminen, karsinta-ajo ja ajon keskeyttäminen Ks. pisteajon säännöt.

- 3.7** Keirinkilpailu ajetaan luokissa miehet ja M-18. Karsinta suoritetaan eräajon karsinnan yhteydessä 200 metrin lentävällä lähdöllä. Kilpailija, joka osallistuu sekä erä-, että keirinajoon suorittaa vain yhden karsinta-ajon.

Karsintakilpailun perusteella muodostetaan alku- ja keräilyerät tuomarineuvoston ilmoittamalla tavalla.

Maali on etusuoran maaliviiva. Maaliintulojärjestys ratkaisee paremmuuden.

Ajossa noudatetaan ajolinjojen osalta eräajon sääntöjä. Viimeisen kierroksen alkaminen ilmoitetaan kellonsoitolla. Kellonsoitto aloitetaan riittävän ajoissa, ei kuitenkaan ennen edeltäjän poistumista radalta.

Erät muodostetaan eräajokaaviota mukaillen.

- 3.8** Linja-ajo ajetaan miesten luokassa 15 km mittaisena ja naisten luokassa 10 km mittaisena. Ks. ratapyöräilyn säännöt.

- 3.9** Joukkuesprint ajetaan miesten ja naisten luokissa. Kilpailu ajetaan erissä miehissä kolmen kierroksen matkalla alle 400 metrin radoilla ja 400 metrin ja tätä pidemmillä radoilla 200 metrin jaksoissa. Radalla voi olla miesten kilpailussa samanaikaisesti kaksi kolmen hengen joukkuetta ja naisten kilpailussa kaksi kahden hengen joukkuetta, joissa kukin joukkueen ajaja on vetovuorossa alle 400 metrin radoilla yhden kierroksen ajan ja 400 metrin ja tätä pidemmillä radoilla puolikierrosta (200 metriä).

Ks. ratapyöräilyn säännöt.

- 3.10** 3 kierroksen joukkueviesti ajetaan luokista N/M-10 – 16 muodostuin kolmi-henkisiin joukkuein. Joukkueen voi muodostaa tytöistä sekä pojista. Kilpailu ajetaan aika-ajona, yksi joukkue kerrallaan. Joukkueen yhteisikä on enintään 42 vuotta (ajan luokassa mainittu ikä). Tyttöjen sarjoissa (N-10 - 16) ajavista joukkue saa hyvitystä, tytöille laskennassa käytettävä ikä on yhden luokan alempi. Joukkue joka kostuu tytöistä, laskennallinen ikä voi olla enintään 46 vuotta (yksi joukkueeseen kuuluvista enintään 14 luokassa).

Kilpailun järjestely; Joukkue asettuu jonoon takaa-ajoviivalle. Tuomari lähettää jokaisen kilpailijan vuorollaan. Toinen ja kolmas lähetetään matkaan li-pulla, joka on kilpailijan edessä ja vaihdon tapahtuessa se nostetaan ylös. Vaihto tapahtuu kun yläpuolelta vaihtoon tuleva pyöräilijä sivuaa viivaa. Suorituksen tehnyt ajaja siirtyy välittömästi radalta pois.

- 3.11** Omnium (moniottelu) ajetaan kuuden lajin kilpailuna miesten ja naisten luokissa.

4 Maastopyöräily

4.1 Maastoajo (XCO)

Maastoajon (XCO) Suomen mestaruudesta kilpaillaan seuraavissa luokissa:

Miehet	Seniorit	19-vuotiaat ja sitä vanhemmat
	U23	alle 23 vuotiaat
	Juniorit	M-18 ja M-16

Naiset	Seniorit	19-vuotiaat ja sitä vanhemmat
	U23	alle 23 vuotiaat
	Juniorit	N-18 ja N-16 (vain XCO)

Maastoajon (XCO) Ikäluokan Suomen mestaruudesta kilpaillaan seuraavissa luokissa:

Miehet	Veteraanit	M-30, M-40 ja M-50
	Nuoret	M-10, M-12 ja M-14

Naiset	Nuoret	N-10, N-12 ja N-14
--------	--------	--------------------

Useita kilpailuluokkia voidaan tarvittaessa ajaa samanaikaisesti edellyttäen, että luokkien osallistujamäärät tämän sallivat. Luokat voidaan lähettää samanaikaisesti tai muutaman minuutin välein. Mestaruuskilpailussa saa osallistua useampaan luokkaan vain, jos kysymyksessä on eri lähtö.

Ajajat sijoitetaan lähtöviivalle maastoajo-cupin vallitsevan pistetilanteen mukaisessa järjestyksessä. Eniten pisteitä saanut ajaja saa ensin valita paikkansa lähtöviivalla jne. Luokissa, joissa ei järjestetä tai ei ole järjestetty cupkilpailuja, arvotaan lähtöjärjestys.

Kilpailujen maksimi- ja minimi ajat määräytyvät maastopyöräily säännöissä annettujen ohjeiden mukaisesti.

4.2 Cross country eliminator (XCE)

Cross country eliminator (XCE) Suomen mestaruudesta kilpaillaan seuraavissa luokissa:

Miehet	Seniorit	19-vuotiaat ja sitä vanhemmat
--------	----------	-------------------------------

Naiset	Seniorit	19-vuotiaat ja sitä vanhemmat
--------	----------	-------------------------------

4.3 Alamäkiajo (DH)

Alamäkiajon (DH) Suomen mestaruudesta kilpaillaan seuraavissa luokissa:

Miehet	Seniorit	19-vuotiaat ja sitä vanhemmat
	Juniorit	M-18 ja M-16

Naiset	Seniorit	19-vuotiaat ja sitä vanhemmat
	Juniorit	N-18 ja N-16 (vain XCO)

Alamäkiajon (DH) ikäluokan Suomen mestaruudesta kilpaillaan seuraavissa luokissa:

Miehet	Veteraanit	M-30
	Nuoret	M-14

Alamäkiajomestaruuskilpailuissa voi osallistua vain yhteen luokkaan.

Kilpailuluokat ajetaan järjestyksessä: Nuoret M-14, M-16, Juniorit N-18 ja M-18, M-30, naiset (N) ja miehet (M).

Ensimmäinen lasku lasketaan alamäkiajocupin tilanteen mukaisessa käänteisessä järjestyksessä. Luokissa, joissa ei järjestetä tai ei ole järjestetty cupkilpailuja, arvotaan lähtöjärjestys. Mikäli edellisen vuoden mestari edelleen ajaa samassa luokassa, lähtee hän luokkansa viimeisenä.

4.4 Maraton mestaruuskilpailut (XCM)

Suomen ja ikäluokkien mestaruuskilpailujen vähimmäismatka on 60 km.

Maraton (XCM) Suomen mestaruudesta kilpaillaan seuraavissa luokissa:

Miehet
Juniorit M-18
Naiset

Maraton (XCM) Ikäluokan Suomen mestaruudesta kilpaillaan seuraavissa luokissa

Veteraanit M-40 ja M-50

Useita kilpailuluokkia voidaan tarvittaessa ajaa samanaikaisesti edellyttäen, että luokkien osallistujamäärät tämän sallivat. Luokat voidaan lähettää samanaikaisesti tai muutaman minuutin välein. Mestaruuskilpailussa saa osallistua useampaan luokkaan vain, jos kyseessä on eri lähtö.

Ajajat sijoitetaan lähtöviivalle maraton-cupin vallitsevan pistetilanteen mukaisessa järjestyksessä. Eniten pisteitä saanut ajaja saa ensin valita paikansa lähtöviivalla jne. Luokissa, joissa ei ole järjestetty Cup-kilpailuja, arvotaan lähtöjärjestys.

5.1 Cyclocross

Kilpailujen keston on oltava mahdollisimman lähellä seuraavaa:

Luokka M-Elite	60 min
Luokka M - 18	40 min
Luokka M – 50	40 min
Luokka M-N-16,N-18	30 min
Luokka N	40 min

Kilpailukierrosten lukumäärä määritellään sen ajan perusteella, jonka ensimmäinen ajaja käyttää kahteen kierrokseen. Kolmannesta kierroksesta lähtien jäljellä olevat kierrokset näytetään maalilinjan kohdalla olevassa taulussa.

SM- JA ISM- KILPAILUJEN LUOKAT JA LAJIT

	Yhteislähtö	Aika-ajo	Pari tempo	Joukkuekilpailu	Kortteliajo	Cyclocross	Eräajo	500 m ja 1 km	2 km, 3 km, 4 km	Joukkuetakaa-ajo	Keirin	Linja-ajo	Joukkue Sprint	Pisteajo	Viesti (N/M-10 – 16)	Moniottelu (Omnium)	Cross country (XCO)	Downhill (DH)	Maraton (XCM)	Eliminator (XCE)	
N-50	45	20																			
N-40	45	20																			
N-30	45	20																			
N-10	10-	5		X				500	2								X				
N-12	20-	5		X				500	2								X				
N-14	20-	10		X				500	2								X				
N-16	45	10		X		30'		500	2								X				
N-18	60	15		X	30	30'		500	2								X	X			
NU23																	X				
N-E	80- 120	20- 30	25- 30	X	30	40'	X	500	3			10	2;lla			X	X	X	X	X	
M-80	20-	10																			
M-75	45	20																			
M-70	60	20																			
M-65	80	30																			
M-60	100	30						500	2												
M-55	100	30																			
M-50	100	30				40'		500	2								X		X		
M-45																					
M-40	120	30					X	1	3											X	
M-35																					
M-30	120	30						1	3								X	X			
M-10	10-	5		X				500	2								X				
M-12	20-	5		X				500	2								X				
M-14	45	10		X				500	2								X	X			
M-16	60	20		X		30'	X	1	2								X	X			
M-18	120	20- 30	25- 30	X	40	40'	X	1	3	3:lla	X						X	X	X		
MU23	150- 180	30- 40															X				
M-E	180- 220	40- 50	45- 55	X	60	60'	X	1	4	4:llä	X	15	3;lla	X		X	X	X	X	X	

§ 8 Vedonlyönti

1.2.030 Kukaan UCI:n ja SPU:n sääntöjen alaisuudessa oleva urheilutoimia ei saa olla suorasti tai epäsuorasti tekemisissä pyöräilykilpailujen vedonlyöntiin liittyvien organisaatioiden kanssa. Rikkeestä seuraa vähintään 8 päivän ja enintään yhden vuoden pituinen kilpailukielto ja/ tai rahasakko 2000 - 200 000 CHF.

Kyseinen sääntö koskee myös kilpailujen järjestäjiä. Säännön vastaisesta toiminnasta rangaistuksena on kilpailuoikeuden menettäminen seuraavana vuonna.

Kilpailuihin osallistuvien on aina pyrittävä urheilullisesti parhaaseen lopputulokseen.

Urheilutoimijat eivät saa itse tai edustajansa kautta lyödä vetoa omasta kilpailutapahtumastaan.

Urheilutoimijoilla on tiedotusvelvollisuus liiton sellaisissa yhteydenotoissa, joissa rahaa tai muita etuuksia tarjoamalla pyritään vaikuttamaan lopputulokseen.

Urheilutoimia ei saa antaa seuraa tai joukkuetta koskevaa tietoa ulkopuoliselle taholle, jos tieto ei ole yleisesti saatavilla tai sitä ei ole tarkoitus saattaa yleisesti saatavaksi ja jos tiedolla on tai saattaa olla merkitystä laitoman vedonlyönnin kannalta.

KAPPALE 2

KILPAILUJEN ORGANISAATIO

§ 1 Järjestäjä

- 1.2.031** Kilpailun järjestäjällä on oltava sen maan kansallisen liiton myöntämä lupa, missä kilpailu järjestetään.
- 1.2.032** Kilpailun järjestäjä on yksin vastuussa kilpailun järjestämisestä ja UCI:n ja SPU:n sääntöjen noudattamisesta sekä koskien hallinnollisia, taloudellisia ja lakisääteisiä tekijöitä.
- Kilpailun järjestäjä on yksin vastuussa viranomaisille, kilpailun osallistujille, joukkueiden muille jäsenille, toimitsijoille ja katsojille.
- Kilpailun järjestäjä on vastuussa myös kilpailun edellisten vuosien taloudellisista, ns. kolmannen osapuolen aiheuttamista velvoitteista. UCI:n hallitus tai Pro Tour -kilpailun tapauksessa ammattipyöräilyn johtokunta päättää siitä, katsotaanko kilpailu jonkin aiemman kilpailun jatkajaksi.
- 1.2.033** Kilpailun tarkkailu UCI:n, kansallisen liiton ja kilpailun tuomarien toimesta voi koskea vain urheilullisia vaatimuksia ja kilpailun järjestäjä on yksin vastuullinen kilpailun laadusta ja kilpailuorganisaation turvallisuudesta ja tehtävänjaosta.
- 1.2.034** Kilpailun järjestäjällä on oltava vastuuvakuutus, mikä kattaa kilpailutapah-tumaan liittyvät riskit. Tämän vakuutuksen on katettava vaateet, joita voidaan kohdistaa UCI:tä ja SPU:ta vastaan.
- 1.2.035** Kilpailun järjestäjän on otettava huomioon kaikki turvallisuustoimenpiteet.
- Kilpailun järjestäjän on varmistettava, että kilpailu toteutetaan parhaissa mahdollisissa olosuhteissa koskien ajajia, muita joukkueiden jäseniä, toimitsijoita, tuomareita, lehdistöä, järjestyksestä vastaavia viranomaisia, lääkintähuoltoa, sponsoreita ja yleisöä.
- 1.2.036** Kilpailun järjestäjän on aina pyrittävä saavuttamaan paras mahdollinen organisaatiotaso käytettäväkseen.

§ 2 Valtuudet kilpailun järjestämiseksi

- 1.2.037** Pyöräilykilpailu voidaan järjestää ainoastaan silloin kun se on rekisteröity kansalliseen, maanosan tai maailman kalenteriin.
- Kilpailun sisältyminen kalenteriin antaa järjestäjälle valtuudet järjestää kilpailu. Tämä ei kuitenkaan sido UCI:tä tai kansallista liittoa.
- 1.2.038** Järjestäjällä tulee olla ne luvat ja vakuutukset, joita vaaditaan maan laeissa ja säädöksissä.

- 1.2.039** Kilpailun järjestäjän on toimitettava kansallisen liiton asettamaan määräaikaan mennessä kilpailun tekniset tiedot, joiden on sisällettävä soveltuvin osin vähintään seuraavat tiedot:
- kilpailun erityissäädökset; näitä säädöksiä ei voi julkaista kilpailuohjelmassa (tekninen opas) ennen kuin kansallinen liitto on ne hyväksynyt
 - kilpailuohjelma ja aikataulut
 - kutsutut ajajat (ajajien luokat, seurat, ammattilaisjoukkueet, maajoukkueet, jne.)
 - ilmoittautuminen, kilpailunumeroiden jako
 - palkintolista
 - taloudellinen selvitys matka ja yöspitokuluista
 - huoltojärjestelyt (menettelytapa, huollon lukumäärä, huoltoalueet, jne.)
 - kilpailijoiden ja varusteiden kuljetusjärjestelyt
 - kilpailuradan tai -reitin yksityiskohtainen suunnitelma, sisältäen lähtö ja maalialueet
 - palkintojen jaon, dopingtestauksen, sihteeristön, lehdistötilojen ym. sijainti
 - poliisi, turvallisuus ja lääkintähuolto
 - maalikamera- ja ajanottojärjestelyt
 - kuulutusjärjestelyt
- 1.2.039N** Kilpailun vaatimustaso ja osanottajamäärä huomioiden voidaan kansallisissa kilpailuissa tehtäviä yhdistää.

§ 3 Erityissäädökset

- 1.2.040** Kilpailun järjestäjän on kirjattava kilpailua koskevat erityissäädökset.
- Erityissäädösten on sisällettävä muun muassa kilpailun urheilulliset erityispiirteet.
- Erityissäädösten on oltava sääntöjen mukaisia ja ne on hyväksyttävä etukäteen kansallisella liitolla.
- 1.2.041** (N) Erityissäädökset on julkaistava kilpailuohjelmassa ja/tai teknisessä oppaassa.
- 1.2.041N** **Kilpailujen järjestäjien antamat erikoismääräykset**
- Kilpailujen järjestäjä on oikeutettu antamaan kutakin yksityistä kilpailua varten erityismääräyksiä, jotka eivät ole ristiriidassa UCI:n ja SPU:n sääntöjen kanssa.
- Kysymyksen siitä, mikä kilpailujen järjestäjän antama erityismääräys on hyväksyttävä ja mikä taas ei, ratkaisee kilpailujen ylituomari.
- Liikennesääntöjä on ehdottomasti noudatettava ja niiden noudattamista tulee mahdollisuuksien mukaan valvoa myös järjestäjien toimesta.
- Kilpailijat ajavat kilpailussa omalla vastuullaan ja vastaavat kaikista aiheuttamistaan seuraamuksista. Ajajat vastaavat sääntöjen ja määräysten edellyttämästä vakuutusturvasta.
- Kilpailussa on käytettävä katettua jäykkärakenteista kypärää.

§ 4 Kilpailuohjelma - tekninen opas

- 1.2.042** (N) Kilpailun järjestäjän on laadittava kilpailuohjelma ja/tai tekninen opas, minkä kansallinen liitto etukäteen on hyväksynyt.
- Ohjelman sisältö määräytyy lajikohtaisten erityissääntöjen mukaisesti.
- Ohjelma on julkaistava suomen ja tarvittaessa ruotsin kielellä.
- 1.2.043** Lukuun ottamatta pieniä kilpailun aikatauluun liittyviä muutoksia, kilpailuohjelmassa ja/tai teknisessä oppaassa kertaalleen julkaistuja sääntöjä ei voi enää muuttaa hyväksymisen jälkeen, paitsi jos kaikki kilpailun osapuolet hyväksyvät muutokset tai mikäli muutoksella säännöt saadaan vastamaan paremmin SPU:n tai UCI:n sääntöjä.
- Mikäli muutokset koskevat kv. kalenterikilpailua, aikataulun oleellisesta muutoksesta täytyy informoida kaikkia kilpailun osapuolia 15 vrk ennen kilpailun alkamista. Kilpailun järjestäjä on vastuussa kaikista osapuolten taloudellista menetyksistä joita muutos on aiheuttanut.
- 1.2.044** Mikä tahansa rike koskien kilpailuohjelmaa tai teknistä opasta antaa kilpailun järjestäjälle 500 - 2000 Sveitsin frangia vastaavan rahasakon.
- 1.2.045** Kilpailun järjestäjän on lähetettävä kilpailuohjelma ja/tai tekninen opas kaikille kutsutuille joukkueille tai ajajille viimeistään silloin kun kilpailijat vahvistavat osallistumisensa.
- Kilpailun järjestäjän tulee lähettää kilpailuohjelma ja/tai tekninen opas kansainvälisille komissaareille 30 vuorokautta ennen kilpailua.
- 1.2.046** Joukkueenjohtajien kokouksessa on kilpailun järjestäjän annettava riittävä määrä kopioita kilpailuohjelmasta jaettavaksi ajajille.
- 1.2.047** Osallistuessaan kilpailuun, ajajan edellytetään tuntevan ja hyväksyvän kilpailuohjelman ja/tai teknisen oppaan sisällön ja kilpailun erityissäännöt.

§ 5 Kilpailukutsu ja osallistuminen

- 1.2.048** (N) Ellei toisin määrätä, kilpailun järjestäjä voi ottaa vapauden valita joukkueet ja ajajat eikä järjestäjän tarvitse ottaa huomioon mitään kansallisia näkökohtia.

Kansainvälisen kilpailukalenterin kilpailuissa ei saa periä osallistumis- tai lähtömaksua, paitsi mitä maastopyöräilyn, BMX:n sekä harraste- ja veteraanipyöräilyn erityissäännöistä johtuu.

Edellytykset

- 1.2.049** Kilpailun järjestäjän on lähetettävä yleistiedote kutsuttaville ammattilaisjoukkueille tai ajajille vähintään 60 vuorokautta ennen kilpailua. Jos kutsu koskee maa, alue- tai seurajoukkuetta kilpailun järjestäjän on tiedotettava kansalliselle liitolle kenet on kutsuttu kilpailuun.

Vähintään 40 vuorokautta ennen kilpailua on kutsutun ilmoitettava järjestäjälle kirjallisesti (kirje, fax), mikäli kutsuttu haluaa osallistua kilpailuun tai mikäli kutsuttu kieltäytyy kutsusta.

Vähintään 30 vuorokautta ennen kilpailua kilpailun järjestäjän on lähetettävä virallinen UCI:n ilmoittautumiskaavake kaikille niille, joiden järjestäjä haluaa osallistuvan kilpailuun. Samalla järjestäjän on ilmoitettava niille, joita ei hyväksytä kilpailuun.

Vähintään 20 vuorokautta ennen kilpailua, on kutsuttujen palautettava kokonaan täytettynä alkuperäinen ilmoittautumiskaavake ja kolme kopiota. Kilpailun järjestäjä säilyttää alkuperäisen kaavakkeen ja lähettää 48 tunnin sisällä kaavakkeen saapumisesta kolme kopiota kaavakkeessa mainittuihin osoitteisiin.

72 tuntia ennen kilpailun alkamista, joukkueen tulee faksata järjestäjälle kopio ilmoittautumislomakkeesta, jossa on kilpailuun osallistujien ja kahden varamiehen nimet.

Jokainen kutsutuista, joka laiminlyö edellä mainitut aikarajat, menettää oikeutensa.

- 1.2.050** Kilpailun järjestäjän on esitettävä ilmoittautumislomakkeet tuomareille vahvistettavaksi.

Yleiset määräykset

- 1.2.051** Kansallisen kalenterin kilpailuissa ilmoittautumismenettelystä päättää kansallinen liitto.

1.2.051N Ilmoittautuminen kansallisiin kilpailuihin

Ilmoittautuminen kilpailuihin on tehtävä kirjallisesti viimeistään kuusi (6) vuorokautta ennen ensimmäistä kilpailupäivää, SM ja ISM -kilpailuihin viimeistään kymmenen (10) vuorokautta ennen. Ilmoittautumiskirjeen postileima ratkaisee ilmoittautumisen ajankohdan. Ilmoittautuminen kilpailuihin tapahtuu sen seuran toimesta, jota lisenssinomistaja edustaa virallista lomaketta käyttäen. Kilpailun järjestäjä ei saa hyväksyä mukaan rekisteröimättömiä ajajia. Harrasteluokkaan voi osallistua ainoastaan ajajat joilla ei ole lisenssiä.

Jälki-ilmoittautuneista maksu on kaksinkertainen (2), jos kyseessä on yhden (1) vuorokauden myöhästymisen ja kolminkertainen (3) – SM ja ISM -kilpailuihin viisinkertainen (5) - jos kyseessä on kahden (2) vuorokauden myöhästymisen. Kilpailun järjestäjä ei ole velvollinen hyväksymään yli kaksi (2) vuorokautta myöhästynyttä ilmoittautumista.

Ilmoittautumismaksu on suoritettava järjestäjälle ennen kilpailun alkua jokaisesta kilpailijasta, joka kilpailuun ilmoitetaan riippumatta, osallistuuko ilmoitettu ajaja kilpailuun tai ei. Järjestäjä voi antaa maksutavasta erikoismääräyksiä.

Ulkomaalaisilta voidaan periä ilmoittautumismaksu, jos järjestäjä niin määrää. SPU veloittaa jokaisesta lähtijästä tai joukkueesta kirjaamismaksun.

- 1.2.052** Maa-, alue- ja seurajoukkueet ja niiden ajajat eivät voi osallistua ulkomaiisiin kilpailuihin ilman oman liittonsa myöntämää kirjallista lupaa. Luvassa tulee ilmetä luvan voimassaoloaika ja ajajan/ ajajien nimi/ nimet.

Tämän kohdan määräykset eivät koske ajajia, joita koskevat kohdan 2.1.011 määräykset.

- 1.2.053** Mikäli kilpailuun osallistumisensa jo vahvistanut joukkue tai ajaja, joka kuuluu UCI:iin rekisteröityneeseen joukkueeseen, ei osallistu kilpailuun, on ilmoittautumiskaavakkeen allekirjoittanut henkilö ja hänen edustamansa seura, joukkue tai liitto velvollinen korvaamaan kilpailun järjestäjälle poisjäävien henkilöiden osalta kertamaksuna kaksinkertaisena sen summan, joka on kilpailun järjestäjän kanssa sovittu matka- ja ylöspitoavustukseksi.

Mikäli kyseessä on muu joukkue tai -ajaja joka ei osallistu kilpailuun, on ilmoittautumiskaavakkeen allekirjoittanut henkilö ja hänen edustamansa seura tai liitto velvollinen korvaamaan kilpailun järjestäjälle kertamaksuna samansuuruisen summan, joka on kilpailun järjestäjän kanssa sovittu avustukseksi.

- 1.2.054** Kilpailun järjestäjän ei pidä hyväksyä myöhässä olevia ilmoittautumisia (ks. 1.2.051N). Järjestäjän on ilmoitettava ilmoittautumisen allekirjoittaneelle, mikäli ilmoittautumista ei hyväksytä. Erimielisyystapauksissa asian ratkaisee ylituomari.

Järjestäjä ei voi kieltää jo ilmoittautunutta joukkuetta tai ajajaa osallistumasta kilpailuun. Tapaukset alistetaan tuomarineuvoston ratkaistavaksi.

Mikäli järjestäjä ilman hyväksyttävää syytä kieltää ilmoittautuneen joukkueen osallistumisen HC tai 1 luokan maantiekilpailuun on järjestäjä velvollinen korvaamaan joukkueelle osallistumiskustannukset kaksinkertaisena.

- 1.2.054N** Kilpailun järjestäjällä on oikeus periä kilpailuun ilmoittautuneilta liittohallituksen vahvistama ilmoittautumismaksu.

Rangaistukset

- 1.2.055** Rikkomuksista rangaistaan seuraavasti:

Kilpailunumeron vastaanottanut ajaja ei ilmaannu starttiin:

- mikäli ajaja ei osallistu mihinkään muuhun kilpailuun: 50 Sveitsin frangin suuruinen rahasakko
- mikäli ajaja osallistuu muuhun kilpailuun: poistetaan kilpailutuloksista ja annetaan 500-3000 Sveitsin frangin suuruinen rahasakko

Kilpailun järjestäjä ei noudata virallista ilmoittautumismenettelyä: 300 – 1000 Sveitsin frangin suuruinen rahasakko / joukkue.

§ 6 Kilpailutoimisto - sihteeristö

- 1.2.056** (N) Kilpailulla on oltava asianmukaisesti varustettu sihteeristö koko kilpailun ajan. Järjestäjien edustajan on oltava paikalla koko kilpailun ajan.
- 1.2.057** (N) Kilpailutoimiston on oltava avoinna kaksi tuntia ennen kilpailun lähtöä ja vähintään kaksi tuntia ennen kilpailun tai etapin maaliintuloa.
- 1.2.058** (N) Kilpailutoimiston on oltava järjestäytynyt siihen saakka, kunnes kilpailutulokset on toimitettu UCI:lle (SPU:lle) tai kunnes tuomarit ovat lopettaneet työnsä.
- 1.2.059** (N) Kilpailutoimistossa on oltava vähintään puhelinyhteys ja internetyhteydellä varustettu tietokone.

§ 7 Kilpailureitti

- 1.2.060** Kilpailun järjestäjän on taattava kilpailun turvallisuus ja organisoitava tehokas yhteistyö poliisien kanssa.
- 1.2.061** Kilpailun järjestäjän on varmistettava, että kilpailureitti ei sisällä paikkoja tai aiheuta tilanteita, jotka voivat aiheuttaa turvallisuusriskejä ajajille, järjestyksenvalvojille, liikenteenohjaajille, tuomareille, toimitsijoille tai katsojille.
- 1.2.062** Ellei kilpailu ole täysin suljetulla reitillä, on kaikki liikenne reitillä pysäytettävä sillä hetkellä kun kilpailu kulkee ohitse.
- 1.2.063** Missään tapauksissa UCI:tä tai SPU:a ei voi pitää vastuullisena reitin tai sen varustelun puutteista tai mihinkään kilpailureitillä tapahtuneeseen onnettomuuteen.
- 1.2.064** Kilpailijoiden on tutustuttava kilpailureittiin etukäteen.
- Ellei poliisi toisin määrää, kilpailijat eivät saa poistua määrätyltä reitiltä eikä heillä ole lupaa poiketa tästä vastuusta minkään muun syyn, kuten esimerkiksi virheellisten ohjeiden (kulkusuunnan), huonosti sijoitettujen tai puuttuvien viitoitusten takia, jne.
- Mikäli ajaja oikaisee tai poikkeaa reitiltä saadakseen etua, on hänet välittömästi hylättävä kilpailusta sääntöjen kohdan 12.1.040.15 mukaisesti, mahdollisista muista seuraamuksista riippumatta.
- 1.2.065** Mikäli yksi tai useampi ajaja poistuu reitiltä poliisin määräyksestä, ei ajajia rankaista. Mikäli tämä aiheuttaa ajajille etua, on heidän odotettava muita kilpailijoita palattuaan kilpailureitille ja palattava niille paikoille, missä he olivat ennen reitiltä poistumista.
- Mikäli yksi tai useampi ajaja joutuu väärälle reitille, on järjestäjän tehtävä kaikki mahdollinen, että ajajat pääsevät takaisin reitille niille paikoille joissa he olivat ennen tapahtumaa.

§ 8 Lääkintähuolto

- 1.2.066** Kilpailun järjestäjän on järjestettävä riittävä lääkintähuolto kilpailuun.
- 1.2.067** Kv. kilpailun järjestäjän on nimettävä yksi tai useampi lääkäri ajajien lääkintähuoltoon.
- 1.2.068** Kilpailun järjestäjän on varmistettava nopea kuljetus sairaalaan. Vähintään yhden ambulanssin on seurattava kilpailua tai oltava käytettävissä kilpailualueella. Lista lähellä kilpailureittiä sijaitsevista sairaaloista on oltava saatavilla jokaisen kilpailun lähtöpaikalla.
- 1.2.068N** Ellei lääkäriä ole käytettävissä, voidaan tehtävässä käyttää muita alan henkilöitä (ensiapukoulutuksen saaneet henkilöt).

§ 9 Palkinnot

- 1.2.069** Kaikki tiedot palkinnoista (lukumäärä, luonne, summa, palkitsemisehdot) on selkeästi esitettävä kilpailuohjelmassa tai kilpailun teknisessä oppaassa.
- 1.2.070** UCI:n hallitus voi asettaa palkintorahojen minimimäärän kansainvälisiin kalenterikilpailuihin. UCI Pro Tourin palkintorahoista päättää ammattilaispyöräilyneuvosto.
- 1.2.071** Viimeistään 30 vuorokautta ennen kilpailua on kilpailun järjestäjän maksettava kansalliselle liitolleen palkintorahojen kokonaisarvon kattava summa. Kansallisen liiton on varmistettava, että palkintorahat jaetaan. Summa voidaan muuttaa pankkitakuuksi, mikäli palkintorahat maksaa kilpailun järjestäjä.
- 1.2.072** Palkintorahat on maksettava maksunsaajille tai heidän edustajilleen viimeistään 90 vuorokauden kuluttua kilpailun päättymisestä.
- 1.2.073** Mikäli ilmenee mitä tahansa erimielisyyttä, mikä voi vaikuttaa sijoituksiin ja palkintorahojen oikeutukseen, on palkintorahat pidettävä kunnes asiasta on tehty päätös.
- Mikäli ajaja tai joukkue menettää sijoituksen, mikä oikeutti palkintorahaan, on palkintosumma palautettava kuukauden sisällä. Ellei toisin määrätä, on sijoituksissa seuraavat ajajat nostettava sijaa ylemmäs ja heille on suoritettava uuden sijoituksen mukainen vastaava palkintosumma. Rangaistuksena palkinnon palauttamattomuudesta palkintosummaan lisätään 20 %, joka maksetaan kokonaisuutena. Kilpailun organisaatio tiedottaa asiasta UCI:a. Mikäli summaa ei makseta kuukauden sisällä, joukkue tai ajaja ei voi osallistua kilpailuihin kunnes koko summa on maksettu. Edellinen koskee myös muuta välittäjää tai vastaanottajaa, jolla palkinto on hallussaan sen palauttamista vaadittaessa.
- 1.2.074** Mikäli kilpailu tai etappi ajetaan epänormaalin alhaisella keskituntinopeudella, voivat tuomarit neuvoteltuaan kilpailun järjestäjän kanssa, päättää alentaa tai poistaa palkintorahoja.

§ 10 Matka- ja ylöspitoavustukset

- 1.2.075** Kansainväliseen kilpailukalenteriin kuuluvaan kilpailuun osallistuvien joukkueiden tai ajajien matka- ja ylöspitoavustuksen määrä on neuvoteltava kahdenvälisellä hyväksynnällä järjestäjän ja joukkueen tai ajajan välillä. Ylläpitokorvausten tulee kattaa majoitus ja ruokailu kilpailun aikana.
- UCI:n hallitus voi määrätä tiettyjen kilpailujen järjestäjiä maksamaan osallistumiskorvauksia ja minimi ylläpitokorvaustason. Osallistumiskorvausten tulee kattaa matkakulut.
- 1.2.076** Korvaukset tulee maksaa viimeistään kilpailun päättyessä.
- Kestoltaan vähintään 4 päiväsissä etappikilpailuissa sovittu avustus on maksettava seuraavasti:
- yksi kolmasosa joukkueen johtajien kokouksen jälkeen
 - yksi kolmasosa kilpailun puolivälissä
 - yksi kolmasosa viimeistä edellisenä kilpailupäivänä

KAPPALE 3 KILPAILUMENETTELY

§1 Kilpailun hallinto

- 1.2.077** Kilpailun järjestäjä (seura) tai järjestäjän edustaja vastaa kilpailun puitteisista ja käytännön järjestelyistä. Kilpailun hallinnon on selvitettävä materiaaliset järjestelyongelmat hyväksytyjen sääntöjen mukaisesti ja neuvottelemalla tuomarien kanssa.
- 1.2.078** Ylituomari vastaa muiden tuomareiden kanssa kilpailun urheilullisen puolen johtamisesta ja valvonnasta.

§2 Käyttäytyminen pyöräilykilpailuissa

- 1.2.079** Kaikkien lisenssinhaltijoiden on oltava aina asianmukaisesti pukeutuneita ja käyttäytyttävä korrektisti kaikissa olosuhteissa, myös kilpailupaikan ulkopuolella.
- Heidän on pidättäydyttävä kaikista väkivaltaisuuden muodoista, uhkauksista tai solvauksista, muusta sopimattomasta käytöksestä tai aiheuttamasta muille henkilöille vaaraa.
- Kilpailijat eivät saa puheella, eleillä, kirjoittamalla tai muilla tavoin vahingoittaa muiden lisenssin haltijoiden, toimitsijoiden, sponsorien, liittojen, UCI:n tai yleensä pyöräilyn mainetta tai kunniaa. Annettavan kritiikin on oltava aiheellista, kohtuullista ja maltillista.
- (N) Kilpailutoiminnassa tulee noudattaa reilunpelin periaatteita. Kilpailuissa on käyttäydyttävä niin, ettei menettelyllä tai epäurheilijamaisella käyttäytymisellä aiheuteta huomattavaa vahinkoa seuralle, lajille tai urheilulle yleensä. Lisenssin haltija sitoutuu noudattamaan liiton kilpailutoimintaa ohjaavia sääntöjä ja niihin liittyviä kurinpitomääräyksiä.
- 1.2.080** Lisenssin haltijoiden on osallistuttava pyöräilykilpailuun kaikin tavoin reilussa ja urheilullisessa hengessä. Heidän on pyrittävä menestymään kilpailussa rehellisin keinoin.
- 1.2.081** Kilpailijoiden on puolustettava oikeuksiaan hyvän urheiluhengen mukaisesti.
- Kaikki vilpilliset tai väärät sopimukset, sekä halventava käyttäytyminen edun tavoittelemiseksi kilpailussa on kiellettyä.
- 1.2.082** Kilpailijoiden on toimittava äärimmäisen tarkkaavaisesti. Kilpailijat ovat vastuullisia kaikkiin aiheuttamiinsa onnettomuuksiin.
- Kilpailijoiden on noudatettava sen maan lakia, missä kilpailu pidetään.
- 1.2.083** Lasisten juomapullojen käyttö ja hallussapito on kielletty kilpailun aikana.

§3 Joukkueen johtaja

1.2.084 Jokaisella joukkueella, lukuun ottamatta alueellisia ja seurajoukkueita, on oltava kilpailujen aikana joukkueen johtaja, joka on nimetty erikseen kyseiseen tehtävään.

1.2.085 Joukkueen johtajan on varmistettava, että hänen joukkueensa (seuransa) ajajat ovat ajoissa paikalla määrättyinä aikoina (ilmoittautuminen, startti, dopingtesti, jne.).

Hänen on vastattava ylituomarin ja kilpailun johdon kutsuun.

1.2.086 Joukkueen johtaja edustaa ajajia tuomariston edessä.

§4 Joukkueen johtajien kokous

1.2.087 Enintään 24 h ja vähintään 2 h ennen kilpailun starttia kilpailun järjestäjä kutsuu koolle kokouksen ilmoitettuun paikkaan. Kokoukseen osallistuvat järjestelytoimikunnan edustajat, joukkueen johtajat, tuomarit, neutraali-huolloista vastaavat ja poliisiviranomaisen edustajat. Kokouksessa selvitetään kilpailun erityispiirteet ja turvallisuusjärjestelyt kunkin vastuullisen tahon osalta.

Maailman kalenterin kilpailuissa ja maanosan HC ja 1 – kategorian miesten Elite ja UCI:n maailmancupin osakilpailuissa kokous on pidettävä seuraavina kellonaikoina:

- lähtö ennen klo 12:00: edeltävänä päivänä klo 17:00

- lähtö klo 12:00 jälkeen: kilpailupäivänä klo 10:00

Cyclocrossin maailmancupkilpailuissa kokous on pidettävä kilpailua edeltävänä päivänä.

Maastopyöräilyn maailmamestaruus-, maailmancup- ja maanosien mestaruuskilpailuissa sekä HC- ja luokan 1 etappikilpailuissa kokous on pidettävä kilpailua edeltävänä päivänä.

1.2.087N Kansallisissa kilpailuissa joukkueen johtajien kokous on pidettävä hyvissä ajoin ennen kilpailun alkamista.

1.2.088 Kokouksessa ylituomari esittää erityisesti ne erityissäännöt, jotka koskevat kilpailua. Kilpailuorganisaatio ilmoittaa lakiin perustuvat säädökset ja esim. dopingiin liittyvät menettelytavat.

Kokous noudattaa UCI:n määrittämää muotoa.

§5 Ilmoittautumisen tarkistus

1.2.089 Kilpailun järjestäjän on hyvissä ajoin toimitettava tuomareille lista kilpailuun osallistuvista ajajista sekä niistä ajajista, jotka on nimetty kilpailuun varalle.

1.2.090 Ennen kohdan 1.2.087 mukaista joukkueenjohtajien kokousta on joukkueenjohtajan tai hänen valtuuttamansa henkilön vahvistettava lähtöön osallistuvien kilpailijoiden henkilöllisyys jurylle. Tuomarien on todennettava lähtöön osallistuvien kilpailijoiden henkilöllisyys ja tarkastettava, että ajajat ovat lähtölistalla. Kilpailuun vahvistettua kilpailijaa ei voi vaihtaa toiseen.

Tuomarineuvoston tulee tarkistaa kansallisten liittojen antamat luvat, jotka vaaditaan 1.2.052 mukaan.

Tarkistukset on järjestettävä niin, että ne ovat valmiit viimeistään 15 minuuttia ennen joukkueen johtajien kokousta.

- 1.2.091** Kilpailija, jonka osallistuminen kilpailuun on vahvistettu, saa kilpailunumeronsa.
- 1.2.092** Kilpailija, jonka lisenssin voimassaoloa ei ole voitu vahvistaa eikä täten saada varmuutta siitä, ettei häntä ole asetettu kilpailukieltoon, ei saa startata eikä häntä oteta mukaan tuloluetteloon.
- 1.2.093** Lisenssien tarkistus on tehtävä kyllin tilavassa paikassa, johon yleisöllä ei ole pääsyä.

§6 Kilpailun lähtö

- 1.2.094** Ennen maantie- ja cyclocross-kilpailun starttia on kaikkien ajajien suoritettava lähtökuittaus tuomarin valvonnassa.
- 1.2.095** Kilpailun lähtömerkki annetaan pistoolin laukauksella, vihellyksellä, kellonsoitolla, lipulla tai elektronisella laitteella.
- 1.2.096** Kilpailun lähtömerkin antaa lähettäjä, joka yksin tuomitsee lähdön kelpoisuuden.
- 1.2.097** Virheellinen lähtö ilmoitetaan kahdella pistoolin laukauksella, kahdella vihellyksellä tai kahdella kellon soitolla.
- 1.2.098** Tuomareiden on tarkistettava, että kilpailun lähtöön saapuvien ajajien varusteet ovat sääntöjen mukaiset (pyörä, kilpailuasua, kilpailunumerot, jne.).

§7 Kilpailun maali

Maaliviiva

- 1.2.099** Maaliviivan on oltava 4 cm leveä tumma (musta) viiva, mikä on 72 cm leveän valkoisen viivan päällä (mustan viivan molemmilla puolilla on 34 cm valkoista). Maastopyöräilyssä valkoinen viiva on 20 cm jättäen 8 cm mustan viivan molemmille puolin.
- 1.2.099N** Kansallisissa kilpailuissa ”maaliviivana” voidaan käytetään myös alustasta erottuvaa 4 - 6 cm leveää nauhaa tai vastaavaa.
- 1.2.100** Kilpailijan katsotaan saapuneen maaliin sillä hetkellä, kun eturenkaan etureuna sivuaa maaliviivan etureunasta vedettyä pystysuoraa linjaa. Lopullinen maaliintulojärjestys ratkaistaan maalikameran perusteella.
- Ellei erikseen ole määrätty, maaliin tulo voidaan määrittää myös muulla tuomarineuvoston hyväksymällä ja käyttöön soveltuvalla elektronisella välineellä.
- 1.2.101** Maantie-, maasto-, BMX- ja cyclocross-kilpailuissa maalivaate, jossa lukee ”FINISH” (”MAALI”), on vedettävä tien tai reitin poikki maaliviivan yli. Mikäli maalivaate on kadonnut tai vahingoittunut, on maaliviiva osoitettava musta-valkokuudullisella lipulla. Vastaavanlaista lippua on myös käytettävä kaikissa maantiekilpailujen välikirien maaleissa tai ohituksissa, sekä mäki-kirien maaleissa.
- 1.2.102** (N) Maalikameran käyttö sähköisellä ajanotolla on pakollista seuraavissa kilpailuissa:
- yhteislähtökilpailuissa maantiellä
- ratakilpailuissa

- maastopyöräilykilpailuissa Olympiakisoissa sekä maailmanmestaruus- ja maailmancupkilpailuissa
- BMX-kilpailuissa

Cyclocrossin maailmancupissa on pakollista vain maalikameran käyttö.

- 1.2.102N** Maalikameran käyttö on kansallisissa kilpailuissa suositeltavaa.
- 1.2.103** Videokuvaa ja sähköistä ajanottoa tai muuta tarkoitukseen soveltuvaa menetelmää voidaan pitää luotettavana todistusaineistona ja niiden on oltava kaikkien asianomaisten käytettävissä ratkaistaessa loppusijoituksia koskevia erimielisyyksiä.

Ajanotto

- 1.2.104** Jokaiseen kilpailuun on asetettava riittävä määrä tuomarikortin omaavia ajanottajia. Ajanottajia avustavat kansallisen liiton lisenssin omaavat muut henkilöt muissa kuin ajanottoon liittyvissä toiminnoissa.

- 1.2.105** Ajanottajat rekisteröivät ajat kaavakkeelle ja osoittavat kaavakkeet allekirjoitettuna maalituomaristolle.

- 1.2.106** Ajanotto on suoritettava sähköisellä ajanottolaitteistolla.

Ratakilpailuissa ja maastopyöräilyn alamäkiajokilpailuissa ajat on otettava tuhannesosasekunnin tarkkuudella. Kansallisissa kilpailuissa riittää sadasosasekunnin tarkkuus.

Muissa kilpailuissa ajat on otettava vähintään sekunnin tarkkuudella. Tulokset ilmoitetaan sekunnin tarkkuudella.

Käsiäjanottoa käytetään lisäksi, mikäli sitä pidetään tarpeellisena tai hyödyllisenä.

- 1.2.107** Mikäli useampi ajaja ylittää maaliviivan ryhmässä, kaikille ryhmän ajajille annetaan sama aika.

Mikäli kahden ryhmän välillä on eroa enemmän kuin yksi (1) sekunti, ajanottajat ottavat uuden ajan jokaisen ryhmän välille. Aika ryhmien välillä otetaan edellä olevan ryhmän viimeisen kilpailijan takareunaan takareunasta ja takana olevan ryhmän ensimmäinen etureunaan etureunasta. Aika otetaan tuomarin toimesta ryhmän ensimmäisestä kilpailijasta.

Jokainen vähintään sekunnin ero kilpailijoiden välillä (takapyörästä etupyörään) johtaa uuden ajan ottamiseen.

Sijoitukset kilpailussa

- 1.2.108** Mikäli toisin ei ole päätetty, on jokaisen ajajan saadakseen sijoituksen, suoriuduttava kilpailusta omin voimin, ilman kenenkään muun apua.

- 1.2.109** Kilpailija voi ylittää maaliviivan jalan, edellyttäen, että hänellä on pyörä mukanaan.

- 1.2.110** Maalituomaristo rekisteröi kilpailun loppusijoitukset, loppupisteet ja ajatut kierrokset. Mikäli tarpeellista, sijoitukset on annettava käytettävissä olevien teknisten apuvälineiden avulla.

1.2.111 Riippumatta sääntöjen noudattamista valvovien tahojen toiminnasta johtuvista muutoksista, mikäli tuloksissa on virheitä, kansallinen liitto voi tehdä muutoksia tuloksiin 30 vuorokauden aikana kilpailun päättymisestä.

Muutoksista tulee informoida kilpailun järjestäjää ja kilpailijoita esim. seurojen kautta. Kilpailun ollessa kansainvälisessä kalenterissa, myös UCI:ta tulee informoida. Kansallisen liiton tulee myös varmistaa, että muutoksista nousevat kysymykset käsitellään oikeudenmukaisesti.

1.2.111N 1. Tasakilpailu

Jos kaksi tai useampi kilpailija saapuu maantieajon yhteislähtökilpailussa yhtä aikaa maaliin, eikä heidän järjestystään muuten voida määrätä, ylituomarilla on oikeus määrätä heille sama järjestys.

Jos väliaikalähtöisessä kilpailussa kaksi tai useampia kilpailijoita saavuttaa saman ajan, katsotaan heidän saavuttaneen myös saman sijaluvun. Vastaava määrä seuraavia sijoja jätetään määräämättä niin, että kullekin tulee todellista sijoittumistaan vastaava sijaluku.

Jos joukkuekilpailua tai pistekilpailua varten tarvitaan kilpailuajat tai järjestysajat, määrätään kaikille saman järjestysajan saavuttaneille sama aika ja sijaluvuksi todellisten sijalukujen keskiarvo.

Jos kaksi tai useampia kilpailijoita saapuu rata-ajoissa yhtä aikaa maaliin, eikä heidän järjestystään muuten voida määrätä, ylituomarilla on oikeus joko määrätä heille kaikille sama järjestysaja tai määrätä uusintakilpailu heidän välilleen.

Jos tasavoitto sattuu ratakilpailujen alkuerissä, jossa karsitaan kilpailijoita välieriin, kaikki yhtä aikaa maaliin saapuneet sen erän kilpailijat ovat oikeutettuja jatkoeriin.

Jos ratakilpailujen aika-ajoissa kaksi tai useampi kilpailija saavuttaa saman ajan, heidän paremmuusjärjestyksensä määrätään samoin kuin näiden sääntöjen 1 kohdassa on mainittu. (Eräajon karsinnassa noudatetaan omia sääntöjä).

2. Mitätön kilpailusuoritus

Ajo katsotaan mitättömäksi ja hylätyksi suoritukseksi ja jota ei uusita, jos:

a) Kilpailija asettuu tahallisesti kanssakilpailijansa eteen ennen kuin hän on ohittanut kanssakilpailijansa pyörän mitalla.

b) Kilpailija tahallaan mutkitellen, tielle asettuen tai tyrkkien estää kanssakilpailijaansa. Ajaja voidaan sijoittaa ryhmänsä viimeiseksi:

c) Kilpailija ei kilpaile voittaakseen

d) Kilpailija, ilman pakottavaa syytä, poistuu radalta kilpailun kestäessä.

e) Kaksi tai useampi kilpailija on tehnyt keskenään kilpailua ja sen tulosta koskevia sopimuksia. Jos toimihenkilöt ovat etukäteen saaneet tiedon tällaisesta sopimuksesta, ylituomari voi kieltää sopimuksen tekijöitä osallistumasta kilpailuihin.

f) Kilpailija rikkoo kilpailussa voimassa olevia kilpailusääntöjä tai kilpailusta annettuja erikoismääräyksiä.

3. Vastalauseet (kansallinen)

Vastalauseen ovat oikeutettuja tekemään ainoastaan kilpailujen toimihenkilöt ja kilpailijat.

Mikäli tuomarin tai tuomarineuvoston päätös perustuu sääntöihin, ei vastalauseelle ole perusteita (ks. 1.2.132)

Vastalause on tehtävä kilpailujen ylituomarille.

Vastalauseen tekijän on todistettava vastalauseensa oikeutus. Jos vastalause on kohdistettu jotakin henkilöä vastaan, hänelle on annettava tilaisuus puolustautumiseen.

Vastalause on tehtävä:

- a) Toimihenkilöitä, kilpailun järjestäjää, kilpailijaa, kilpailijan varusteita tai kilpailijan osallistumista vastaan ennen kilpailun alkamista tai heti, kun vastalauseen tekijä on todennut siihen sääntöjen mukaisen aiheen.
- b) Kilpailijan ajoa tai käyttäytymistä vastaan kilpailun aikana, heti aiheen ilmaannuttua tai heti kilpailun päätyttyä.
- c) Sellaisten rikkomusten johdosta, jotka tulevat ilmi vasta myöhemmin, heti rikkomuksen ilmitulon jälkeen ja viimeistään 1 kuukauden kuluessa kilpailupäivästä lukien.

Vastalause tulee tehdä välittömästi, ja se on vahvistettava kirjallisesti viimeistään 30 minuutin kuluttua kilpailun päättymisestä (poikkeuksena se, mitä todetaan näiden sääntöjen kohdassa rata- ja etappiajoja koskien). Tuloksen julistaminen on käytännössä tavallisesti katsottava kilpailun päättymishetkeksi.

§8 Viralliset seremoniat

- 1.2.112 Kaikkien asianomaisten ajajien on sijoitustensa, luokituksensa ja saavutustensa mukaisesti osallistuttava virallisiin seremonioihin, kuten paitojen jakoon, kukituksiin, mitalien jakoon, kunniakierroksiin, lehdistötilaisuuksiin, ym. vastaaviin tilaisuuksiin.
- 1.2.113 Jos muuta ei mainita, kilpailijoiden on esiinnyttävä virallisissa seremonioissa kilpailuasussa.

KAPPALE 4 KILPAILUJEN VALVONTA

§1 Yleiset säännöt

- 1.2.114** Kansallisen kalenterin kilpailujen valvonnasta vastaa kilpailun järjestäjän kansallinen liitto.

Kansainvälisen kalenterin kilpailun valvonta esitetään tässä kappaleessa.

2 § Tuomaristo

Tehtävät ja kokoonpano

- 1.2.115** Pyöräilyn kilpailutapahtumia valvoo tuomaristo.

Kilpailun järjestäjän on erityisesti varmistettava, että tuomarit voivat työskennellä optimaalisissa olosuhteissa.

- 1.2.116** Tuomarineuvosto muodostuu parittomasta määrästä tuomareita.

Tuomarien lukumäärä ja asema esitetään kilpailukohtaisesti erillisessä taulukossa. Ks. UCI:n säännöt.

- 1.2.116N** Tuomareiden ja toimitsijoiden tehtävät kansallisissa kilpailuissa on selvitetty kohdassa 1.1.153-174N

- 1.2.117** (N) Tuomaristoa avustaa kansallisen liiton nimittämät ajanottajat ja sihteeristö, joilla on kansallisen liiton lisenssi.

Ylituomari

- 1.2.118** Ylituomarin nimittää kilpailun järjestäjän kansallinen liitto tai UCI.

Ylituomari tai hänen nimittämänsä toinen tuomari käyttää kilpailussa ylintä päätösvaltaa.

- 1.2.118N** Ylituomari ei saa olla järjestävästä seurasta. SM- ISM ja Cup-kilpailujen ylituomarit nimeää SPU hallitus.

Järjestäjä valitsee kilpailun johtajan. Kilpailun johtaja ei voi kuulua tuomaristoon.

Maalituomaristo

- 1.2.119** Yksi tuomareista toimii maalituomarien johtajana.

Maalituomari voi omalla vastuullaan tehdä yhteistyötä toisen henkilön kanssa, jonka on nimittänyt kansallinen liitto ja jolla on kansallisen liiton lisenssi.

- 1.2.120** Maalituomarit maalituomareiden johtajan johdolla vastaavat maaliintulon tuomitsemisesta. Maalituomarien on osoitettava allekirjoitetulla lomakkeella ylituomarille maaliintulojärjestys, saavutetut pisteet ja ajatut kierrokset.

- 1.2.121** (N) Maalituomareille on varattava katettu koroke maaliviivan kohdalle.

Kokoukset

- 1.2.122** Tuomaristo kokoontuu ennen jokaista kilpailustarttia. Kilpailun järjestäjä ja joukkueen johtajat voivat myös osallistua kokoukseen.

Kilpailuraportti

- 1.2.123** Kilpailun ylituomari laatii kilpailusta yksityiskohtaisen raportin SPU:n lomakkeelle. Raportissa on käytävä esille vähintään seuraavat yksityiskohdat:

- havaitut puutteet kilpailun järjestelyissä
- määrätyt rangaistukset
- kilpailuun ilmoittautuneiden ajajien nimilista
- lähtöön osallistuneiden ajajien nimilista
- kilpailutulokset
- huomiot ja hyödylliset ehdotukset

Ajanottajien lomakkeet ja yksittäisten tuomarien raportit liitetään mukaan. Raportti lähetetään postitse, sähköpostilla tai muulla soveltuvalla tavalla kilpailun järjestäjän kansalliselle liitolle, jotta kilpailutulokset voidaan vahvistaa.

(N) Lisäksi tuomariston on lähetettävä 14 vuorokauden kuluessa kilpailun päättymisestä raportti, mistä selviää seuraavat tiedot:

- kilpailun nimi ja päivämäärä, sekä soveltuvin osin etapit
- huomioidut rikkeet, mukaan lukien kilpailussa sattuneet välikohtaukset
- rikkeitä tehneiden osapuolien henkilötiedot
- määrätyt rangaistukset

- 1.2.123N** Kilpailusta laaditaan ylituomarin- ja kilpailuraportit. Raportit toimitetaan välittömästi (seuraavana arkipäivänä) kilpailun jälkeen liittoon ja tuomari-toiminnasta vastaavalle.

- 1.2.124** UCI:n kansainvälisten tuomarien on lähetettävä 14 vuorokauden sisällä kilpailun päättymisestä yksityiskohtainen raportti tehtynä tarkoituksenmukaiselle lomakkeelle. Raportissa on annettava tuomarien arvio kilpailusta. Lisäksi tuomarien on lähetettävä täydelliset kilpailutulokset sähköpostilla tai muulla UCI:n hyväksymällä tavalla UCI:lle niin pian kuin mahdollista ja viimeistään kahden tunnin kuluessa kilpailun päättymisestä.

Kustannukset

- 1.2.125** Tuomarit ovat oikeutettuja saamaan korvauksen kuluistaan. Lukuun ottamatta UCI:n nimittämiä kansainvälisiä komissaareja, jotka kuuluvat tuomaristoon, määrittää korvausten määrän ja muodon kilpailun järjestäjän kansallinen liitto.
- 1.2.125N** Kansallisissa kilpailuissa järjestäjän tulee korvata tuomarille matkakulut (julkinen kulkuväline tai polttoainekulut). Ruoka- ja/ tai päivärahaa ei tarvitse maksaa.

§3 Tuomariston valtuudet

- 1.2.126** Tuomaristo varmistaa että kilpailun erityissäännökset noudattavat voimassaolevia sääntöjä. Tuomariston on oikaistava kaikki ne säännöt, jotka eivät noudata voimassaolevia sääntöjä. Tuomariston on mainittava asiasta kilpailun järjestäjän ja joukkueen johtajien kokouksessa.
- 1.2.127** Tuomaristolla on oikeus vaatia kaikkien kilpailun järjestelyissä havaittujen puutteiden korjaamista.
- 1.2.128** Tuomariston on havaittava rikkeet ja määrättävä rangaistukset omalla vastualueellaan. Tuomareiden havaitsemat rikkeet on merkittävä allekirjoitettuun raporttiin. Tuomareiden raportissa on oltava lausunnot havaituista tapauksista. Vastakkaiset lausunnot tai näkökohdat on liitettävä tuomariston lausuntoihin ja arkistoitava.
- Tuomaristo julistaa rangaistukset enemmistön äänimäärän mukaan.
- 1.2.129** Lisäksi jokainen tuomari on henkilökohtaisesti oikeutettu seuraaviin toimenpiteisiin:
1. kieltää sellaisia ajajia osallistumasta kilpailuun, jotka eivät noudata sääntöjä, tai joiden voidaan osoittaa olevan kykenemättömiä osallistumaan kilpailuun
 2. voi suorittaa puhuttelun, antaa huomautuksia tai varoituksia
 3. poistaa välittömästi kilpailusta ne ajajat, jotka tekevät vakavan rikkeen, jotka eivät enää ole ilmeisen kykeneviä jatkamaan kilpailua, jotka ovat jääneet niin paljon jälkeen kilpailussa, etteivät pysty enää saavuttamaan muita, tai jotka ovat vaaraksi muille
- Päätökset on merkittävä allekirjoitettuun raporttiin.
- 1.2.130** Tuomariston tai tarpeen mukaan jokaisen tuomarin henkilökohtaisesti on tehtävä kaikki ne päätökset, joita edellytetään kilpailun johtamiseksi asianmukaisesti. Päätökset on tehtävä soveltamalla sääntöjä ja mahdollisuuksien mukaan kilpailun järjestäjää kuullen.
- 1.2.131** Ne lisenssin haltijat, jotka eivät noudata tuomareiden ohjeita, asetetaan yhdestä vuorokaudesta kuuteen kuukautta kestävään kilpailukieltoon ja/tai 100 - 10 000 Sveitsin frangin suuruiseen rahasakkoon.
- 1.2.132** Kumoamatta kurinpitomenettelyjen kohtaa 12.1.012, tuomarineuvostoa tai yksittäistä tuomaria tai mitä tahansa heidän tosiasioihin perustuviin havaintoihin, kilpailutilanteiden arviointiin tai sääntöihin perustuvaa ratkaisua tai päätöstä kohtaan ei voi tehdä valitusta (vastalausesta).
- 1.2.132N** Lisenssin haltija voi osoittaa oikaisuvaatimuksen SPU:n puheenjohtajalle tai hallitukselle 20 vuorokauden aikana kilpailun päättymisestä, jos hän katsoo tuomarineuvoston tai tuomarin toiminnan tai päätösten olleen sääntöjen kanssa ristiriidassa.

ERITYISMÄÄRÄYKSET

1. Doping

Edellytyksenä kilpailuihin osallistumiseen on, että urheilijat noudattavat Suomen Antidopingtoimikunnan ja kansainvälisen lajiliiton dopingsääntöjä. Kaikkia urheilijoita, valmentajia ja toimitsijoita veloitetaan tutustumaan heitä koskeviin dopingsäännöstöihin. Tiedot urheilussa kielletyistä dopingaineista ja -menetelmistä löytyvät Suomen Antidopingtoimikunnan vuosittaisesta julkaisusta (kielletyt lääkeaineet ja menetelmät urheilussa) ja internetsivuilta www.antidoping.fi

Jollei kansainvälinen liitto ole päättänyt ankarammista rangaistuksista, minimirangaistukset dopingrikkomuksista ovat:

1. Suomen Antidopingtoimikunnan lausunnon perusteella varoitus.
2. Määräaikainen kilpailukielto
3. Elinikäinen kilpailukielto

2. Taloushallinto – verotus

Liiton kilpailutoimintaan osallistuva urheiluseura tai joukkue (team) sitoutuu hoitamaan taloushallintonsa säädösten ja annettujen ohjeiden mukaisesti. Seura tai joukkue, joka jättää veloitteensa hoitamatta rangaistaan sulkemalla kilpailutoiminnasta vähintään yhdeksi kilpailukaudeksi.

Seurajohdon vastuuhenkilöt asetetaan liiton kurinpitosäännön määräämään toimitsijakieltoon pääsääntöisesti vähintään yhdeksi kilpailukaudeksi.

3. Sosiaaliturva

Jos urheilijan ja urheiluseuran välillä on sovittu, että urheilija saa urheilemisesta kalenterivuodessa tai kaudessa veronalaista palkkiota vähintään urheilijoiden eläketurvan ja tapaturman järjestämisestä annetusta asetuksesta säädetyn määrän, seuran on järjestettävä hänelle vakuutuksella eläke- ja tapaturmaturva.

Mikäli seura ei ole järjestänyt urheilijalle edellä mainittua vakuutusta. Seurajohdon vastuuhenkilöt asetetaan liiton kurinpitosäännön mukaiseen toimitsijakieltoon ja kilpailusta johon urheilija on osallistunut päätetään liiton kilpailusääntöjen mukaan eikä seura voi käyttää urheilijaa edustustehtävissä.

4. Sopupeli

Urheilutoiminnan eettinen lähtökohta on, että urheilijat, joukkueet ja seuramatkat pyrkivät kilpailutilanteessa parhaaseen mahdolliseen suoritukseen.

Seura, joka kilpailutapahtuman tuloksesta on sovittu etukäteen menettää kilpailuoikeutensa vähintään kahdeksi vuodeksi.

Urheilija tai seuran toimitsija, joka osallistuu joukkueiden väliseen tulosten sopimiseen, voidaan asettaa määräaikaiseen kilpailu- ja toimitsijakieltoon.

Luku III VÄLINEET

KAPPALE 1 YLEISET SÄÄNNÖT

§ 1 Periaatteet

- 1.3.001** Jokaisen lisenssin haltijan on varmistuttava että hänen varusteensa (pyörä varusteineen ja muut asennetut laitteet, kypärät, asut jne.) eivät laadun, materiaalin tai rakenteen osalta aiheuta vaaraa hänelle itselleen tai muille.
- 1.3.002** UCI ja SPU eivät ole vastuussa mistään seuraamuksesta, mikä aiheutuu lisenssin haltijoiden käyttämistä välineistä eivätkä mistään vahingoista, mitä ne aiheuttavat eivätkä niiden sääntöjen mukaisuudesta. Välineiden tulee noudattaa soveltuvia virallisia laatu- ja turvallisuusstandardeja.
- 1.3.003** UCI ja SPU eivät missään tapauksessa ole vastuussa ajajasta tai muusta kilpailuun osallistuneesta lisenssin haltijasta, koska tuomarien mahdollisesti suorittamassa välineiden tarkastuksessa myönnetään lupa välineen käyttämiseen ainoastaan urheilullisessa tarkoituksessa.

§ 2 Tekniset uudistukset

- 1.3.004** Mitään ajajan tai muun lisenssin haltijan kilpailun aikana käyttämää, yllä olevaa tai kantamaa teknistä uudistusta (kilpapyörä tai siihen liitetyt osat, lisävarusteet, kypärät, vaatetus, kulkuneuvo jne.) ei voi käyttää ennen kuin UCI:n hallitus on ne hyväksynyt. Hakemukset tarvittavine liitteineen on toimitettava hyväksymistä varten UCI:lle vuosittain kesäkuun 30. päivään mennessä. Mikäli hakemus hyväksytään, voidaan uudistus ottaa käyttöön vasta seuraavan vuoden tammikuun 1. päivästä lähtien.
- Hyväksyminen koskee yksinomaan uudistuksen urheilullista näkökulmaa.
- Kokonaisuudessaan säännöissä ennakoituihin puitteisiin mahtuva uudistus ei ole tässä sääntökohdassa tarkoitettu tekninen uudistus.
- 1.3.005** Mikäli tuomarineuvosto toteaa kilpailun tai etapin lähdössä, että ajaja käyttää sellaisia välineitä, joita UCI ei ole vielä hyväksynyt, se voi kieltää ajajaa starttaamasta, mikäli hän ei luovu käyttämästään välineestä.
- Kilpailun aikana havaittu vastaavanlainen tapaus johtaa ajajan poistamiseen kilpailusta tai suorituksen hylkäämiseen. Tuomarineuvoston päätöksestä ei voi valittaa.
- Mikäli tuomarineuvosto ei ole huomionnut tai antanut rangaistusta kyseisen teknisen uudistuksen käyttämisestä, määrää UCI:n kurinpitolautakunta hylkäämisen. Kurinpitolautakunta toimii UCI:n alaisuudessa automaattisesti tai pyynnöstä. Kurinpitolautakunta voi määrätä rangaistuksia ainoastaan kuultuaan ensin UCI:n teknisen lautakunnan mielipidettä.
- Kilpailujen ulkopuolisissa tapauksissa UCI päättää, mikäli tapaus on tekninen uudistus, ja mikäli tapauksessa on noudatettava kohdan 1.3.004 toimenpiteitä.

KAPPALE 2, KILPAPYÖRÄT

Johdanto

Kilpapyörien on noudatettava pyöräilyn urheiluhenkeä ja perusajatusta. Urheiluhengen mukaisesti pyöräilijät kilpailevat tasavertaisin lähtökohdin. Periaatteen mukaan ihminen on ennen välinettä.

§1 Periaatteet

Määritelmä

- 1.3.006** Pyörä on kulkuneuvo, jossa tulee olla kaksi halkaisijaltaan samansuuruisia vannetta. Etupyörän tulee olla ohjattava. Takapyörää hallitaan polkimien ja voimansiirron avulla.

Tyyppi

- 1.3.007** Kilpapyörien ja niihin kuuluvien lisävarusteiden on oltava kaupallisesti yleisesti saatavilla kaikille pyöräilyä urheilulajina harrastaville. Vain tiettyä suoritusta (ennätyskoe tms.) varten suunnitellun pyörän käyttö ei ole sallittua.

Ajoasento

- 1.3.008** Ajajan oletetaan normaaliasennossa olevan kilpapyörän päällä istuvassa asennossa. Tämä asento edellyttää, että ainoat tukipisteet ovat: jalat polkimissa, istuminen satulassa ja kädet kiinni ohjaustangossa.

Ohjaaminen

- 1.3.009** Kilpapyörässä tulee olla sellainen ohjaustanko, joka mahdollistaa pyörän ajamisen ja ohjaamisen täysin turvallisesti kaikissa olosuhteissa.

Voimansiirto

- 1.3.010** Kilpapyörää on pidettävä liikkeessä ainoastaan jalkojen pyöritysliikkeellä rattaiden ja ketjun välityksellä ilman sähköistä tai muuta apua.

§ 2 Tekninen erittely

- 1.2.011** Ellei toisin mainita seuraavaa teknistä erittelyä sovelletaan kilpapyöriin, joita käytetään maantie-, rata- ja cyclocross-kilpailuissa.

Maasto-, BMX-, trial-, sisä- ja vammaispyöriä koskevat säädökset ovat kunkin lajin omissa sääntökohdissa.

Mitat (1)

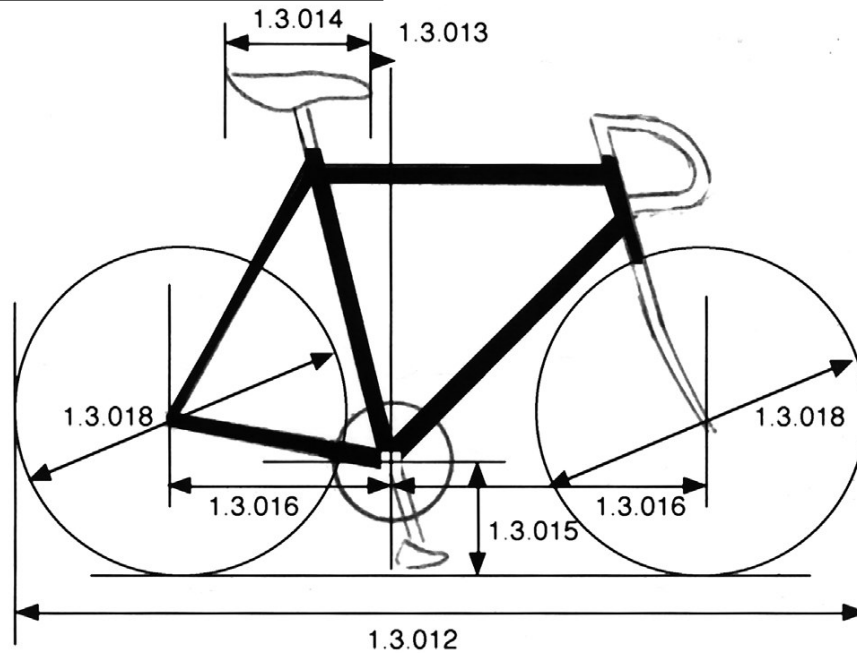

Takaa

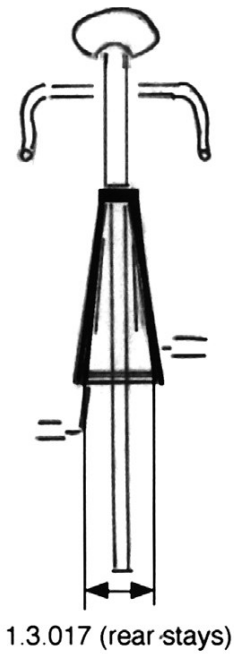

Edestä

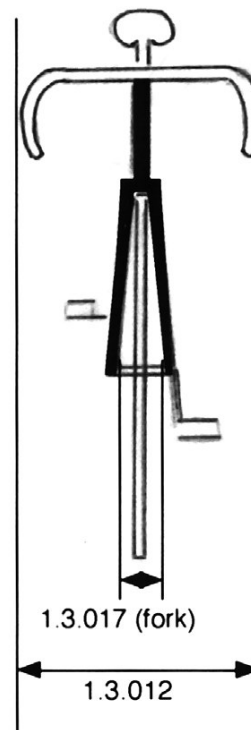

- 1.3.012** Kilpapyörä saa olla enintään 185 cm pitkä ja 50 cm leveä.
Tandem -pyörä saa olla enintään 270 cm pitkä ja 50 cm leveä.

1.3.013 Satulan kärjen on oltava vähintään 5 cm keskiön keskipisteen kautta kulkevan pystysuoran linjan takana ⁽¹⁾. Tämä rajoitus ei koske ratapyöräilyn eräajoa, keirin -ajoa, 500 m tai 1 km aika-ajoa. Satulan kärki ei kuitenkaan saa missään tapauksessa ulottua keskiön kautta vedetyn pystylinjan etupuolelle.

¹⁾ Kohtien 1.3.013 ja 1.3.016¹⁾ alaviitteissä mainittuja mittoja voidaan pienentää morfologisista syistä. Morfologisina syinä ymmärretään kaikki ajajan kokoon ja raajojen pituuteen liittyvät seikat.

Jokaisen ajajan, joka näistä syistä, katsoo tarvitsevansa annettuja mittoja pienikokoisemman pyörän, on ilmoitettava asiasta tuomarineuvostolle lisenssintarkastuksen yhteydessä. Kyseisessä tapauksessa tuomarineuvosto voi suorittaa seuraavan testin: Luotilankaa käyttämällä tarkastetaan, että poljinkampien ollessa vaakasuorassa asennossa, ajajan polvi ei ylitä poljinakselin keskipisteen kautta kulkevaa pystysuoraa linjaa (ks. kuva "Mitat 2").

Mitat (2)

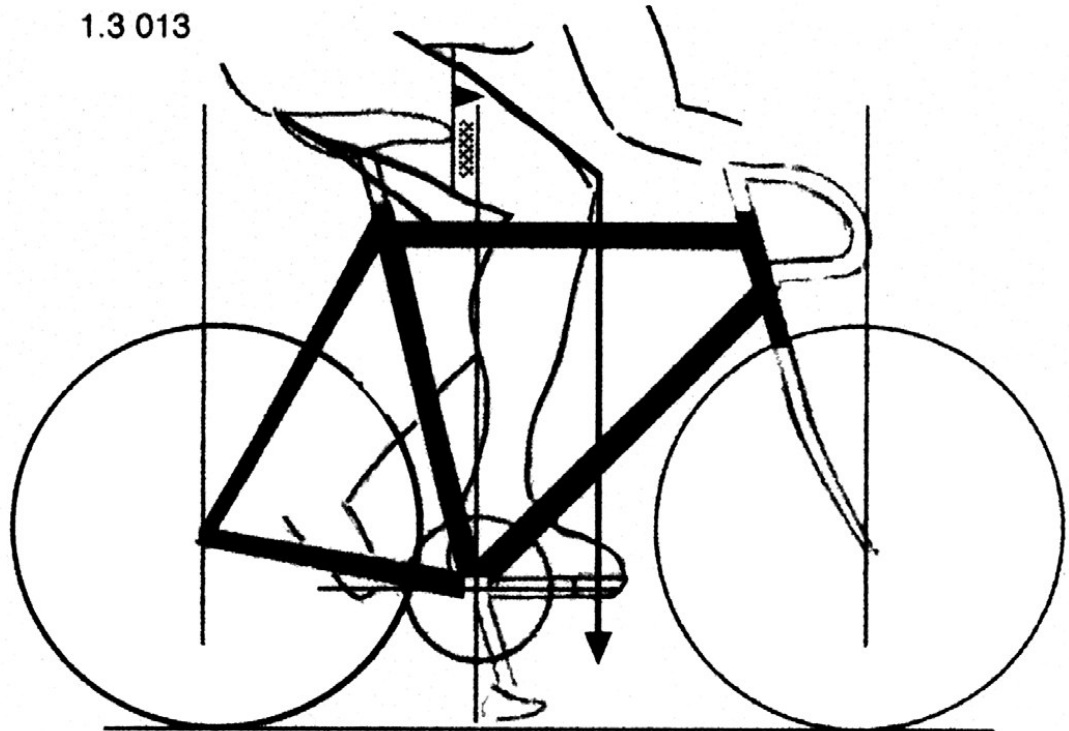

1.3.014 Satulan asennon on oltava vaakasuora (ks. kuva 1). Satulan pituuden on oltava vähintään 24 cm ja enintään 30 cm.

1.3.015 Keskiön keskipisteestä maahan olevan etäisyyden on oltava vähintään 24 cm ja enintään 30 cm (ks. kuva 1.)

1.3.016 Etupyörän akselin ja keskiön keskipisteiden kautta kulkevien pystysuorien linjojen välisen etäisyyden on oltava vähintään 54 cm ja enintään 65 cm ⁽¹⁾.

Takapyörän akselin ja keskiön keskipisteiden kautta kulkevien pystysuorien linjojen välisen etäisyyden on oltava vähintään 35 cm ja enintään 50 cm.

1.3.017 Pyörän akselin suurin sallittu pituus haarukan sisään jäävältä osalta on etupyörässä 10.5 cm ja takapyörässä 13.5 cm.

1.3.018 Kilpapyörän pyörät voivat olla halkaisijaltaan rengas mukaan lukien enintään 70 cm ja vähintään 55 cm. Cyclocross-pyörissä renkaan leveys voi olla enintään 35 mm, eikä niissä sallita minkäänlaisia piikkejä tai nastoja.

Yhteislähdöllä tapahtuvissa maantiekilpailuissa ja cyclocross-kilpailuissa on ainoastaan UCI:n hyväksymien vannerakenteiden käyttö sallittu. Van-teessa tulee olla vähintään 12 puolaa, jotka voivat olla pyöreitä, litteitä tai ovaaleja. Puolan minkään kohdan poikkileikkaus ei saa ylittää 10 mm. Tullakseen hyväksytyksi on kiekon läpäistävä ns. ”törmäystesti” UCI:n hyväksymässä laboratoriossa. Testin tulee osoittaa, että kyseisen kiekon murtumisominaisuudet ovat samat kuin ne, jotka ilmenevät kiekon normaalikäytössä.

Vanteiden tulee täyttää seuraavat vaatimukset:

- Vaurion tapahtuessa mikään osa ei saa irrota tai vaarallisesti poiketa normaalista linjasta.
- Vaurion tapahtuessa mikään osa ei saa katketa tai murtua niin, että terävät tai teränmuotoiset osat voivat vahingoittaa kilpailijaa, kanssakilpailijoita ja/tai ns. kolmatta osapuolta.
- Murtuessaan vanne ei saa irrota navasta siten, että koko kiekko irtoaisi haarukasta

Kumoamatta laissa, säännöissä tai ohjeissa määrättyjä testejä normaalit (perinteiset) kiekot on vapautettu yllä mainitusta testistä. Normaalilla (perinteisellä) kiekolla tarkoitetaan kiekkoa, jossa on vähintään 16 metallista puolaa, puolat voivat olla pyöreät, litteät, ovaalit, kunhan puolien läpimitta ei ylitä 2.4 mm, eikä vanteen leveys puolien molemmin puolin ylitä 25 mm.

Kumoamatta tätä kohtaa määräytyy kiekkojen valinta ja käyttö pykälien 1.3.001 ja 1.3.003 mukaan.

1.3.019 **b) Paino**

Kilpapyörän tulee painaa vähintään 6.8 kg.

1.3.020

c) muoto

Maantiekilpailuissa aika-ajokilpailuita lukuun ottamatta sekä cyclocross-kilpailuissa pyörän tulee olla perinteistä mallia, toisin sanoen pyörä on rakennettava kolmionmuotoisen rungon ympärille. Runkoputken on oltava rakenteeltaan tasavahvuista tai ohennettua putkea (joka voi olla pyöreää, ovaalinmuotoista, litistettyä, pisaranmuotoista tai muunlaista poikkileikkaukseltaan); kunkin osan keskilinjan tulee aina olla suora. Rungon osien tulee olla yhdistetty niin, että liitoskohdat noudattavat seuraavaa mallia: vaakaputki (1) yhdistää emäputken yläosan (2) pystyputkeen (4); pystyputki (jonka jatkeena satulatolppa on) yhdistyy keskiöön; viistoputki (3) yhdistää keskiön emäputken alaosaan. Takahaarukoiden tulee muodostaa kolmiot alaputkista (6), viistoputkista (5) ja pystyputkesta (4). Takahaarukoiden viistoputkien tulee kiinnittyä pystyputkeen niissä rajoissa, mitkä on asetettu vaakaputken kaltevuudelle.

Rungon osien suurin sallittu leveys on 8 cm ja vähimmäisleveys 2.5 cm. Takahaarukoiden ala (6)- ja viistoputkien (5) on oltava leveydeltään vähintään 1 cm. Etuhaarukan osien tulee olla paksuudeltaan vähintään 1 cm; osat voivat olla suoria tai kaarevia (7). (ks. kuva "Muoto 1").

Vaakaputki voi olla kaltevassa asennossa (slope) edellyttäen, että se on horisontaalimallin mittojen rajoissa; poiketen enimmillään 16 cm oletetusta vaakatasosta ja putken vähimmäispaksuuden ollessa 2.5 cm.

Muoto (1)

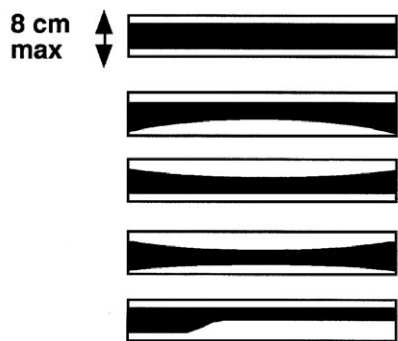
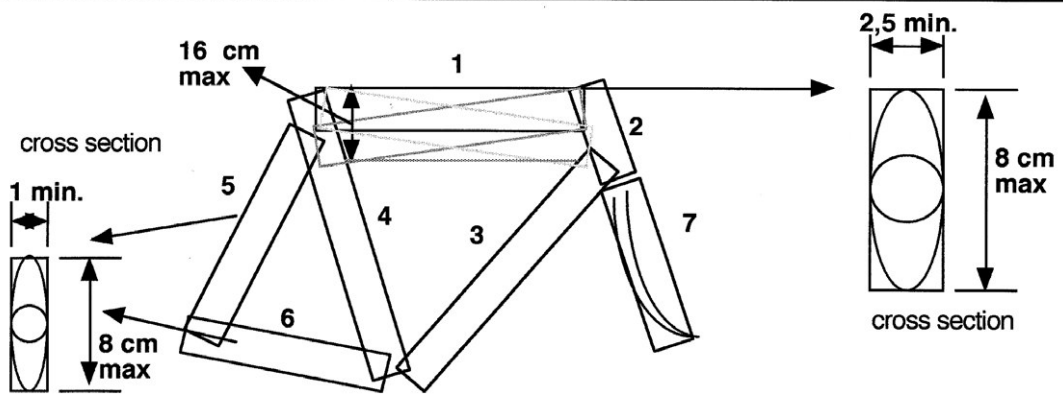
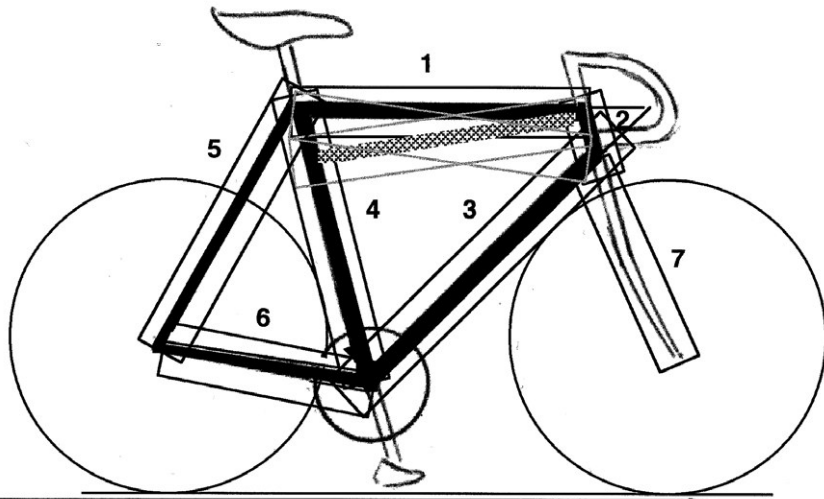

straight of stretched tubular elements

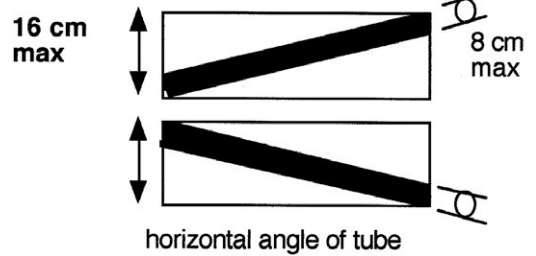

the line of each element shall always be straight

- 1.3.021** Aika-ajokilpailuissa maantiellä sekä ratapyöräilykilpailuissa pyörän rungon osat voivat olla rakenteeltaan putkimaista tai umpinaista rakennetta, joka on koottu tai valettu yhdeksi kappaleeksi (sisältäen kaaria tai muita erilaisia muotoja). Näiden osien, keskiö mukaan lukien, tulee täyttää kohdassa 1.3.020 asetettu kolmion muotoisuuden vaatimus.

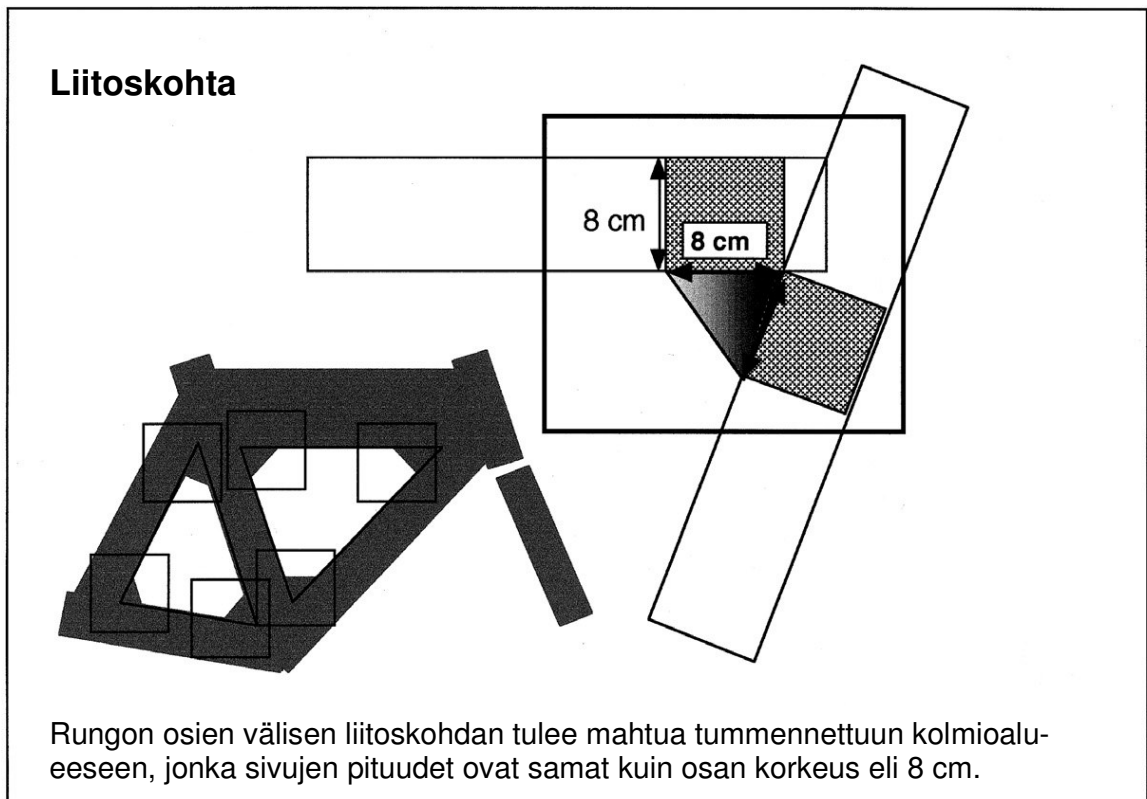
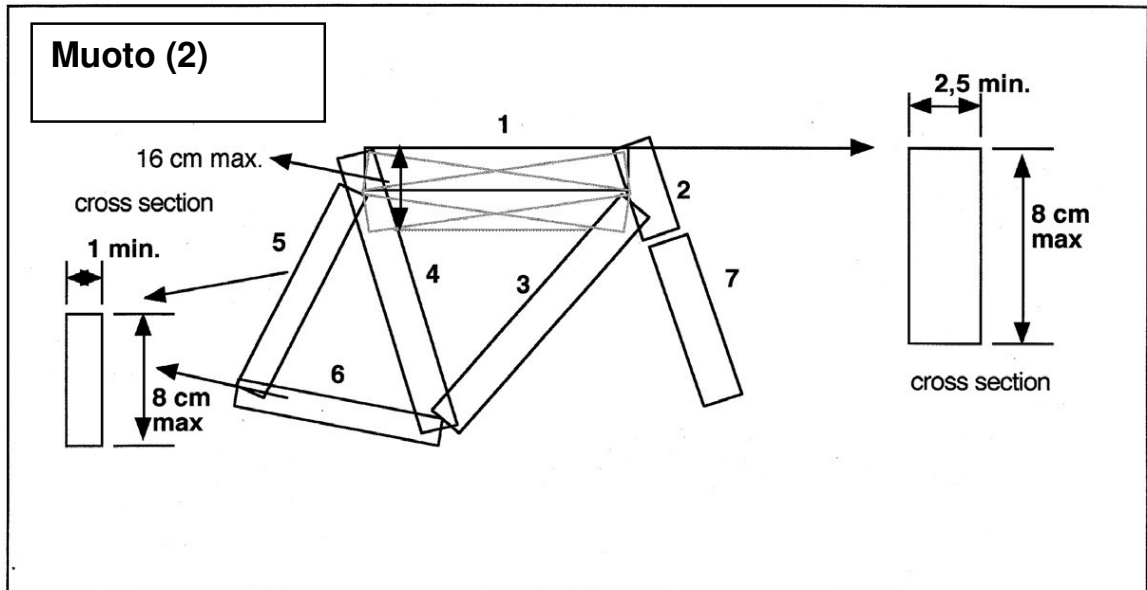

d) Rakenne

1.3.022

Niissä kilpailuissa, jotka eivät sisälly kohtaan 1.3.023, voidaan käyttää ai-noastaan perinteistä ohjaustankomallia (ks. kuva "ohjaustanko"). Käsien tukipisteen tulee olla seuraavasti määritellyn alueen rajoissa: satulan ylä-reunasta vedetyn vaakasuoran linjan tason alapuolella (B); kahden halkaisijaltaan samansuuruisen vanteen yläreunasta vedetyn vaakasuoran linjan tason yläpuolella (C); ohjausputken keskilinjan etupuolella (D) ja enintään 5 cm etupyörän akselista vedetyn pystysuoran linjan etupuolella (A) (katso "rakenne(1a)"). Rajoitus (A) ei koske pyöriä, joilla osallistutaan eräajoon, keirin-ajoon tai joukkuesprinttikilpailuun, joissa tukipiste saa olla enintään 10 cm etupyörän akselista vedetyn pystysuoran linjan etupuolella.

Ohjaustankoon kiinnitetyissä jarrukahvoissa tulee olla lepuuttajat kahvoineen. Jarruja on kyettävä käyttämään käsien ollessa lepuuttajissa. Lepuuttajien muotoilu tai niihin asennettujen lisäosien käyttö vaihtoehtoisten käyttötapojen mahdollistamiseksi on kielletty. Jarru- ja vaihdevipujen yhdistelmä on sallittu.

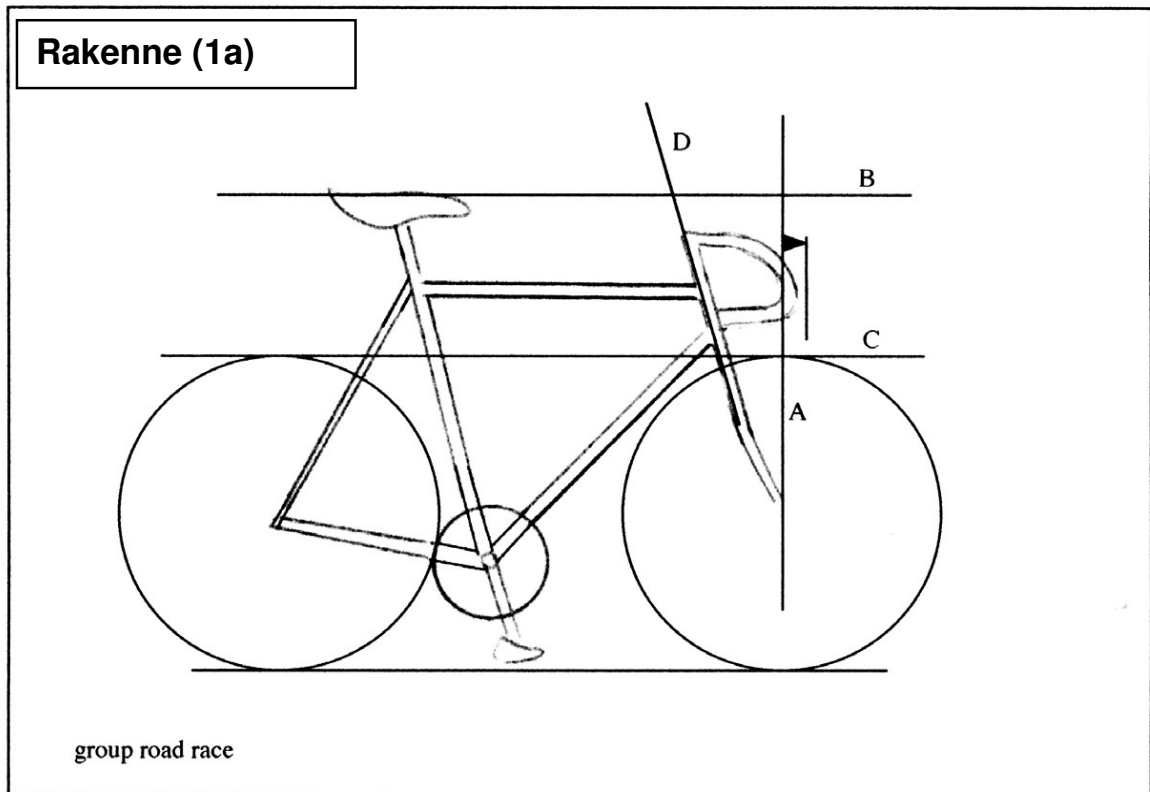

1.3.023

Maantien aika-ajossa sekä ratapyöräilyn henkilökohtaisessa ja joukkueaika-ajossa ohjaustankoon voidaan asentaa lisätanko. Ajettaessa kyynärvarsien tulee olla vaakatasossa.

Keskiöstä vedetyn pystysuoran linjan ja ohjaustangon ääripään välinen etäisyys saa olla enintään 75 cm. Muut kohdassa 1.3.022 (B, C, D) asetetut rajat säilyvät muuttumattomina. Kyynärvarsi- tai kyynärpäätuet sallitaan (ks. kuva "Rakenne (1b)").

Maantiepyöräilyn henkilökohtaisessa aika-ajossa ja joukkueaika-ajossa lisätankoon asennetut jarru- tai vaihdeviput voivat ylittää 75 cm rajan, kunhan ne eivät muuta käyttötarkoitusta (erityisesti mahdollistamatta vaihtoehtoisia käsien asentoa 75 cm rajan ylittävältä osalta).

Maantie- ja ratapyöräily edellä mainituissa aika-ajojen lajeissa 75 cm:n etäisyyttä voidaan morfologisista syistä lisätä enintään 80 cm:iin. Morfologisilla syillä tarkoitetaan ajajan kehonosien kokoa tai pituutta. Ajajan, joka haluaa näistä syistä hyödyntää 75 cm:n ja 80 cm:n välistä etäisyyttä, tulee ilmoittaa tästä tuomarineuvostolle lisenssintarkastuksen yhteydessä. Kyseisissä tapauksissa tuomarineuvosto voi suorittaa testin varmistaen, että kyynär- ja olkavarren välinen kulma ei ylitä 120° astetta ajajan ollessa kilpailuasennossa.

1.3.023N Erikoispyörät

Maantie- ja ratapyöräilyssä erikoispyörien käyttö on kielletty M/N -14 ja näitä nuoremmissa luokissa. Erikoispyörillä tarkoitetaan pyöriä, joissa on levypyörät tai perinteiseen ohjaustankoon asennettu lisätanko (esim. "triathlon", "häränsarvi", "delta" jne.).

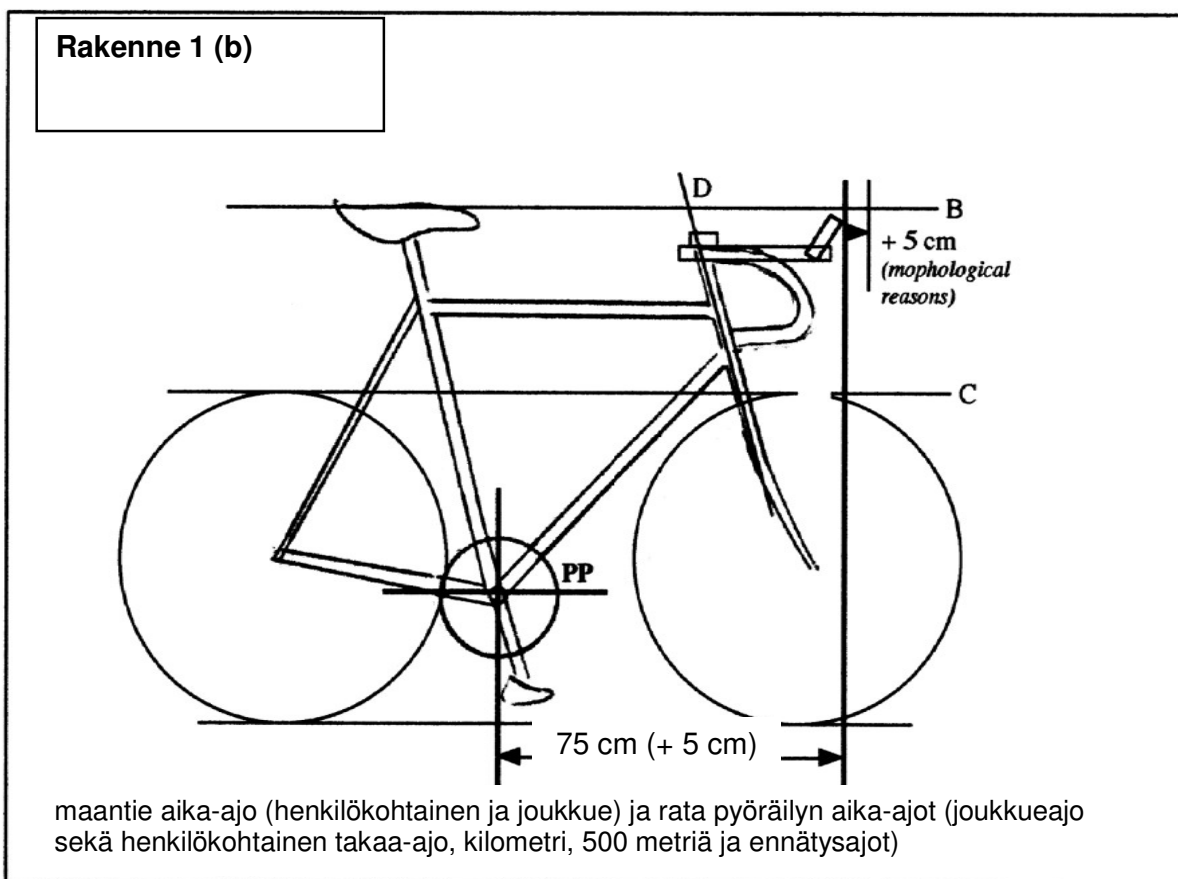

1.3.024

Kaikki apuvälineet, jotka on lisätty tai sulautettu rakenteisiin ilmanvastuksen vähentämiseksi tai joilla on ilmanvastusta vähentävä vaikutus tai nopeuden lisäämiseksi keinotekoisesti, kuten suojakatteet, tuulta halkaiseva rungon muoto tai muut vastaavat, on kielletty.

Rakenne (2)

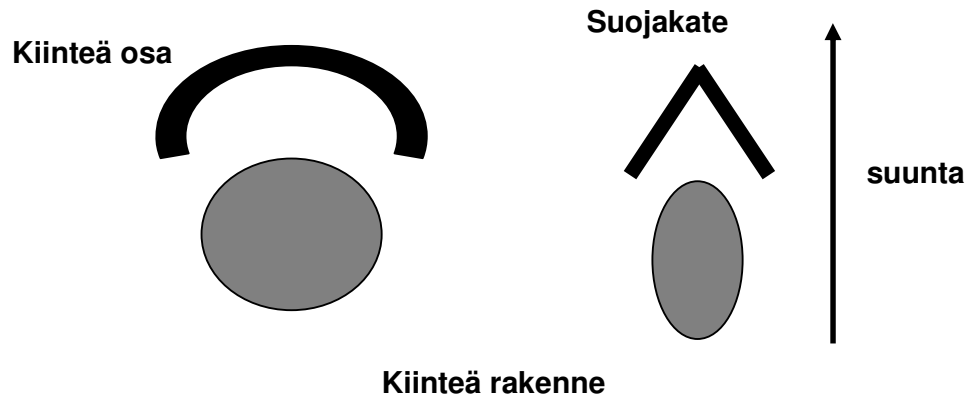

Suojakatteeksi määritellään kiinteä osa, joka toimii tuulensuojana tai tuulenhalkojana ja on suunniteltu suojaamaan jotain toista kiinteää osaa pyörässä sen ilmanvastuksen vähentämiseksi.

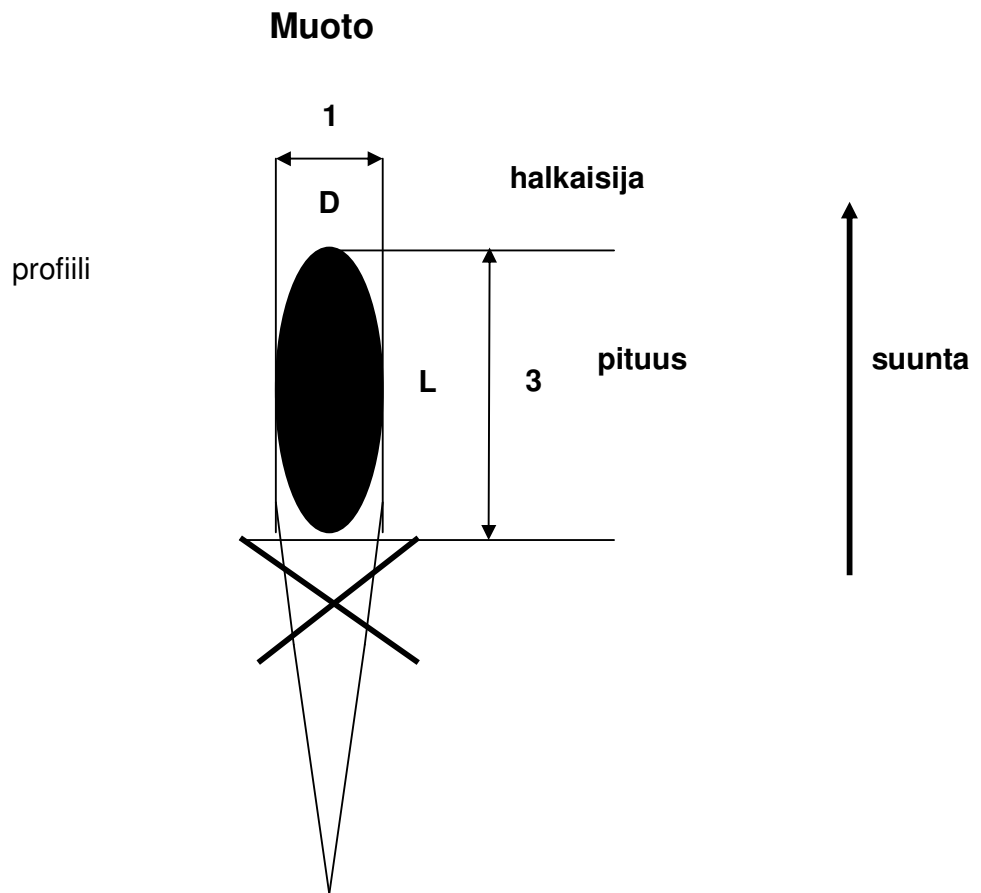

Tuulta halkaisevana rungon muotona käsitetään rungossa olevat ulokkeet tai sen virtaviivaistaminen. Muotoilu voidaan hyväksyä sillä edellytyksellä, että pituuden L ja halkaisijan D suhde ei ylitä **kolmea**.

Rakenne (3)

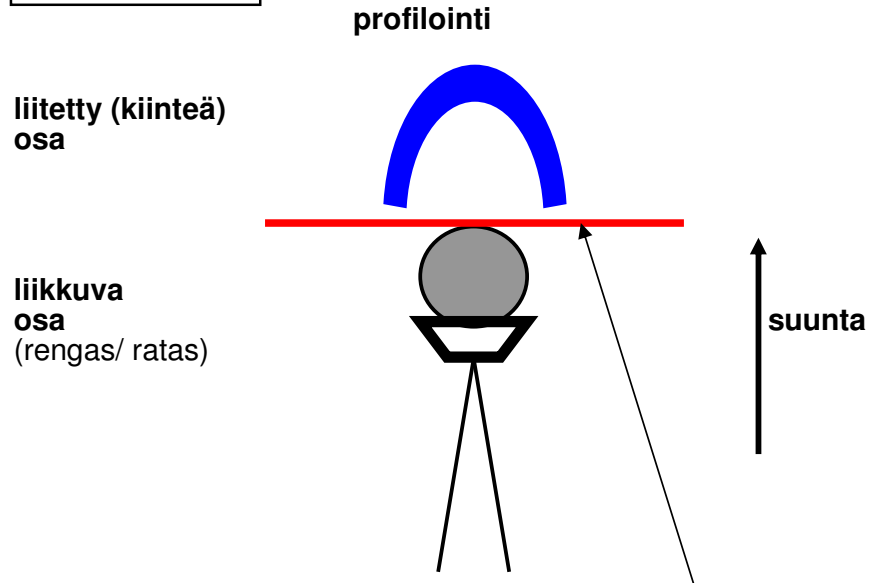

Käytännöllinen tapa mitata liikkuvaan osaan, kuten vanteeseen kohdistuvan profiloinnin olemassaolo, on asettaa kiinteän ja liikkuvan osan välille jäykkä kortti (esim. luottokortti). Jos profilointi on sallituissa rajoissa, kortti mahtuu osien väliin.

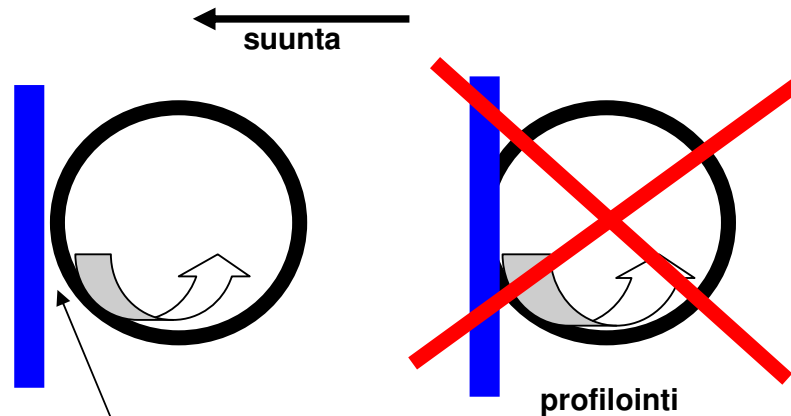

Profilointi määritellään siten, että jotakin pyörän osaa käytetään tai se on muotoiltu siten, että se ympäröi jotakin pyörän liikkuvaa osaa, kuten vanteetta tai eturatasta. Profiloinnin käytön poissulkemiseksi tulisi olla mahdollista asettaa jäykkä kortti (kuten luottokortti) kiinteän ja liikkuvan osan väliin.

1.3.025 Radalla vapaarattaiden, vaihteiden ja jarrujen käyttö on kielletty kilpailun ja harjoittelun aikana.

Maantie- ja cyclocross-kilpailuissa kiinteän rattaan (välityksen) käyttö on kielletty. Jarrujärjestelmän on kohdistuttava sekä etu- että takapyörään.

1.3.025N Kansallisten ratakilpailujen aika-ajoissa vaihteellisen ja jarrullisen pyörän käyttö on sallittu. Välitystä ei saa muuttaa suorituksen aikana.

Tarkennuksia koskien 1:3 suhdetta

- Kun tarkastellaan suurinta poikittaismittaa rungon elementissä (8 cm) siihen liitetyn osan poikittaismitta tulee olla vähintään 2,666 cm (3 x 2,666).
- Kun tarkastellaan minimimittaa rungon elementissä (2,5 cm) siihen liitetyn osan poikittaismitta saa olla enintään 7,5 cm (3 x 2.5)
- Kaikkiin muihin rungon elementteihin pätee, että minimin ja maksimin suhde ei saa ylittää kolmea (3).

Samaa sovelletaan osiin joissa minimimitta on 1 cm.

- Kun tarkastellaan minimi poikittaismittaa rungon elementissä (1 cm) siihen liitetyn osan poikittaismitta saa olla enintään 3 cm (3 x 1)

Rungon muodostavilla elementeillä ei ole koon suhteen rajoitusta kunhan mitat mahtuvat määritetyn muodon rajoihin ja noudattavat 1:3 sääntöä.

Jos pystyputki jatkuu korvaten satulakannattimen ”muodon” tulee jatkua samaan suuntaan.

Etuhaarukan kääntyvä osa tulee sisältyä emäputken muodon mittoihin.

Lisätankojen lepuuttajat eivät saa toimia käsien otepisteinä. Käsivarsien tulee olla vaakatasossa ja lisätanko tulee olla sijoitettu siten, että kilpailijalla on mahdollista olla ja pitää sääntöjen mukainen ajoasento koko kilpailun ajan.

Lisätangon profiiliin tulee mahtua 1:3 malliin.

Lisätanko tulee olla kiinnitettynä eikä saa antaa mahdollisuutta otteen pituuden tai kulman muutokseen. Lisätankoon merkitään otekohta joka toimii käsien kontaktikohtana. Otekohta voi olla horisontaalasti, lievästi laskien tai nousten. Kaikissa tapauksissa käsien kontaktikohta tulee olla näkyvä ja kohtaa tulee käyttää vain käsien kontaktikohtana.



Nousevat lisätangot ovat kielletyt.



KAPPALE 3 AJOASUT

§ 1 Yleiset säännöt

1.3.026 Kilpailuissa kaikkien ajajien on käytettävä kilpailuissa hihallista paitaa ja lyhytlahkeisia ajohousuja. Ajoasu voi olla myös yksiosainen (haalari). Lyhytlahkeisilla tarkoitetaan polven yläpuolelle päättyviä ajohousuja. Hihattomien paitojen käyttö on kielletty.

Maastopyöräilyä, trialia, BMX:ää, sisäpyöräilyä koskevat säädökset ovat kunkin lajin omissa sääntökohdissa.

1.3.027 Ajopaitojen on erotuttava riittävän selkeästi maailmanmestarin, UCI:n cupin, kilpailun johtajan ja kansallisista paidoista, jotta vältetään sekaannukset.

1.3.028 Erityisiä tunnustuspaitoja saa myöntää ja käyttää vain säännöistä ilmenevissä tapauksissa.

1.3.029 Mikään vaatetuksen osa ei saa peittää paidan tekstejä tai kilpailunumeroita, etenkin kilpailutapahtuman tai palkintojenjaon aikana.

1.3.030 Sadeviitan tulee olla läpinäkyvä tai samaa kuosia kuin ajopaita.

1.3.031 1. Jäykkärakenteisen kypärän käyttö kilpailun ja harjoittelun aikana on pakollista seuraavissa tapahtumissa: ratapyöräily, maastopyöräily, cyclocross, Trial ja BMX.

2. Maantiepyöräilykilpailuissa jäykkärakenteisen kypärän käyttö on pakollista

Ellei lainsäädännöstä muuta johdu, ProTouriin osallistuvat kilpailijat voivat omalla vastuullaan olla käyttämättä kypärää henkilökohtaisessa aika-ajokilpailussa joka tapahtuu kokonaan vuoristonousussa. Tuomarineuvosto päättää mikä on vuoristoa.

3. Jokainen pyöräilijä on vastuussa:

- että käytettävä kypärä on virallisesti hyväksytty tarkoitukseen ja että hyväksyntä voidaan todistaa.
- kypärän käytöstä sääntöjen mukaisesti täydellisen turvan takaamiseksi, sisältäen, mutta ei rajoittaen kypärän oikeaan säätämistä pään asennon ja nauhojen kireyden suhteen.
- ettei manipuloi kypärää jolloin kypärän turvallisuus vähenee ja ettei käytä sellaista kypärää jota on manipuloitu tai jonka turvaominaisuuksia on vähennetty.
- että käyttää hyväksyttyä kypärää joka ei ole ollut tapaturmassa
- ettei kypärän muotoa ole muutettu tai siihen ole lisätty tai siitä poistettu mitään

1.3.032 Poistettu

1.3.033 Ilmanvastusta pienentävien vaatekappaleiden käyttö on kielletty. Maantie- ja maastopyöräilykilpailuissa voi suojavaatteita käyttää sään niin edellyttäessä. Suojavaatteiden koostumus ja muotoilu saa olla ainoastaan sellainen mikä suojaa kilpailijaa huonolta säältä. Suojavaatteiden hyväksymisen suorittavat tuomarit.

Kilpailijan käyttämiä varusteita (kypärät, kengät, paidat, ajohousut jne.) ei saa käyttää muihin kuin vaatetustarkoituksiin lisäämällä tai sisällyttämällä niihin elektronisia järjestelmiä, joita ei ole hyväksytty artiklan 1.3.004 mukaisesti.

- 1.3.034** Kilpailujen aikana huoltajat eivät saa pitää päällään mitään mainoksia, paitsi niitä joihin ajajat ovat oikeutettuja kilpailun aikana.

§ 2 Ammattilaisjoukkueet

Yleistä

- 1.3.035-37** Ks. UCI:n säännöt

Mainokset

- 1.3.038** Ensisijaisen yhteistyökumppanin (mainostajan) nimen, logotyypin tai tuotemerkin on oltava hallitsevana (paksummin kirjaimin) ajopaidan selkämyksen yläosassa sen etu- ja takapuolella.

Mikäli on kaksi UCI:n hyväksymää ensisijaista yhteistyökumppania, on vähintään toisen niistä oltava hallitsevana yllämainitun mukaisesti.

- 1.3.039** Kahden ensisijaisen yhteistyökumppanin mainosten järjestystä voidaan vuorotella kalenterivuoden aikana kilpailujen välillä.

- 1.3.040** Kumottu

- 1.3.041** Kumottu

- 1.3.042** Muita mainoksia voidaan käyttää vapaasti ja niitä voidaan muuttaa eri kilpailuissa ja eri maissa.

- 1.3.043** Mainosten ja niiden ulkoasun on oltava sama kaikilla joukkueen ajajilla samassa kilpailussa.

- 1.3.044** Ratakilpailussa kilpailun järjestäjän ja ammattilaisjoukkueen yhteisellä hyväksynnällä voidaan joukkueen paidan sijaan käyttää mainoksettomia paitoja ja jopa olla käyttämättä joukkueen omaa nimeä.

Kuudenpäivän ajoissa kilpailun järjestäjä voi määrätä käytettäväksi mainoksellisia ajopaitoja harkintansa mukaan, jolloin ajajan tukijalla on mahdollisuus laittaa mainoksensa enintään 6 cm korkuiseen suorakaiteeseen.

§ 3 Seurajoukkueet ja alueelliset joukkueet

Yleistä

1.3.045 Kansallisen kalenterin kilpailuissa mainossäännöistä päättää sen maan kansallinen liitto, missä kilpailu käydään. Asut tulee olla samat koko kalenterivuoden ajan.

Kansainvälisen kalenterin kilpailuissa seuraavia sääntöjä sovelletaan alueen- tai seurajoukkueiden ajajiin, poikkeuksena ne ajajat, jotka kuuluvat myös UCI:hin rekisteröityneeseen joukkueeseen.

1.3.046 Jokaisen alueellisen tai seurajoukkueen, jonka yksi tai useampi ajaja osallistuu kansainvälisen kalenterin kilpailuun, on vuosittain ilmoitettava joukkueensa ajoasut kansalliselle liitolleen. Ilmoituksessa on selvitettävä ajoasun värit, ulkoasu, logot ja tekstit

Seuran ja/tai alueen nimi voi esiintyä ajoasussa kokonaan tai lyhennettynä.

1.3.047 Seuran ajajien on käytettävä tarkalleen kappaleessa 1.3.046 mainitun ilmoituksen mukaista ajoasua. Ellei säännöistä muuta ilmene, ajaja ei saa kilpailla minkään muun yhdistyksen tai yrityksen väreissä, kuin sen seuran, jonka lisenssi hänellä on.

Mainokset

1.3.048 Seurat voivat käyttää kaupallisten tukijoihensa tuotemerkkiä tai vastaavaa ajoasuissaan mainostarkoituksissa.

Seuran ja tukijan on tehtävä kirjallinen mainossopimus.

1.3.048N Mainossopimukset ja mainostaminen

Tehdystä sopimuksesta tulee toimittaa jäljennös sekä kuva mainosten paikoista liittoon. Mikäli joku kilpailija esiintyy kilpailupaikalla mainosasuusteissa, joita liitto ei ole hyväksynyt, voidaan kilpailijan osanotto evätä.

Pyöräilyseurat ja joukkueet (ei ajajat) ovat oikeutettuja tekemään mainossopimuksia liikeyritysten kanssa. Sopimus tulee laatia SPU:n vahvistaman sopimusmallin mukaisesti kolmena kappaleena.

Seurat tai joukkueet eivät voi tehdä SPU:n maajoukkuekilpailuissa käytävistä varusteista sitovia sopimuksia, jotka ovat ristiriidassa SPU:n omien mainossopimusten kanssa.

Mainossopimus on voimassa kalenterivuoden kerrallaan ja siitä voidaan periä liittohallituksen määräämä maksu.

1.3.049 Tukijan tai tukijoiden nimen, tunnuksen tai tuotemerkin voi sijoittaa vapaasti ajoasuun. Lisäksi asussa voi olla muuta tekstiä, joka voi vaihdella eri kilpailuissa tai eri maissa ilman rajoituksia mainosten lukumäärästä.

1.3.050 Poistettu

§4 Johtajan paita

- 1.3.051** Etappikilpailujen johtajan paitojen on poikettava ulkoasultaan selkeästi ammattilais- ja seurajoukkueiden, sekä maajoukkueiden, maailmanmestarin, UCI:n cupin ja muita kilpailuja johtavien paidoista.
- 1.3.052** Henkilökohtaista kokonaiskilpailua johtavan paita on pakollinen.
- 1.3.053** **(N)** Johtajan paidan mainostila on varattava kilpailun järjestäjälle.
- Kuitenkin paidan etu- ja takapuolen yläosaan on jätettävä 32 x 30 cm kokoinen valkoinen suorakaide joukkueen käyttöön. Joukkueen ensisijais(t)en yhteistyökumppani(e)n on tällä alueella selvästi erotuttava kaikista muista mainoksista.
- Tätä sääntöä sovelletaan myös kilpailua johtavan tempohaalarissa. Kilpailua johtavan ajajan tempohaalarin housuosasta on varattava horisontaalisesti katsottuna 9 cm:n levyinen tila kummassakin lahkeesta joukkueen mainoksille.
- 1.3.054** Johtajan paidan haltijalla on oikeus käyttää paitansa väreihin sopivia ajohousuja.
- 1.3.055** Aika-ajoetapeilla johtajat voivat käyttää joukkueensa tai seuransa aerodynaamista paitaa tai haalaria, mikäli kilpailun järjestäjä ei anna sellaista ajan käyttöön.
- 1.3.055bis** UCI:n cupit, sarjat jne. – ks. UCI:n säännöt

§5 Maajoukkueasut

1.3.056 Kansallisten liittojen tulee toimittaa artiklan 1.3.059 mukaisesti kilpailun tuomarineuvostolle maajoukkueasun malli (värit ja ulkoasu, mainokset mainosten koko) hyväksyttäväksi. Hyväksytty materiaali, malli, väri, mainospaikkojen sijainti ja koko tulee olla sama kaikilla saman liiton kilpailijoilla.

UCI suosittelee maajoukkueasun mallin esittelyä UCI:lle ennen lopullisen tuotantosopimuksen solmimista.

Kaikkien maajoukkueen kilpailijoiden asun on aina oltava identtinen viimeisimmän hyväksytyin mallin kanssa.

1.3.057 Maajoukkueasuissa sallitaan mainokset seuraavasti:

- Paidan etupuolella kaksi logoa, kooltaan kukin enintään 64 cm²
- Olkapäät ja hihat käsittävä alue: enintään 5 cm korkea kaistale
- Paidan sivuilla pitkittäin 9 cm korkuisena
- Lahkeissa pitkittäin 9 cm korkuisena
- Valmistajan tuotemerkki (25 cm²) vain kerran asustetta kohden (ajohousuissa yksi tuotemerkki molemmissa lahkeissa)

Ajopaidassa ja -housuissa olevat mainokset voivat vaihdella eri ajajilla

Ajopaitojen ja -housujen ilme voi vaihdella eri luokkaan kuuluvilla ajajilla.

Mainontaa koskevat säädökset eivät koske maastopyöräilyn alamäkiajon, BMX:n ja trialin suojaavien ajohousujen mainoksia.

Lisäksi ajajan nimi voi olla paidan selkäosassa.

Yllä mainitut mitat koskevat myös muita kilpailun aikana pidettäviä vaatekappaleita (sadetakit ym.).

1.3.058 Mainoksille varatut paikat pitää varata kansallisen liiton käyttöön seuraavia tapauksia lukuun ottamatta:

a) ratapyöräilyn maailmancup

UCI:hin rekisteröityneisiin joukkueisiin kuuluvilla ajajilla mainospaikat tulee varata kyseisen joukkueen käyttöön, luukuun ottamatta kansallisen liiton käyttöön varattua 64 cm² aluetta paidan etuosassa.

b) cyclocrossin maailmancup

Jos ajajalla on yksi tai useampi sponsori, tulee paidan etu- ja takaosasta varata 10 cm korkea ja 30 cm leveä suorakulmio ensisijaisesti heidän käyttöönsä. Tässä tapauksessa nämä suorakulmiot muodostavat ainoan käytettävissä olevan mainostilan näissä paidoissa. Jos ajajan sponsorit eivät käytä mainostilaa, voi kansallinen liitto ottaa käyttöönsä kaksi 64 cm aluetta paidan etuosassa.

Ammattilaisjoukkuetta tai seuraa edustavat ajajat voivat käyttää oman joukkueensa ajopaitaa, mikäli he ilmoittavat asiasta kansalliselle liitolleen osallistumisoikeutta hakiessaan. Muilta kansallinen liitto voi vaatia maajoukkueasun käyttöä. Maajoukkueasun käyttö on pakollista U23- ja junioreluokkien maajoukkueissa.

c) BMX maailman ja maaosan mestaruuskilpailut ja haastekilpailut
Jos ajajalla on yksi tai useampi sponsori, tulee heidän käyttöönsä varata paidan etu- ja takaosasta 10 cm korkea ja 30 cm leveä suorakulmio. Tässä tapauksessa nämä suorakulmiot muodostavat ainoan käytettävissä olevan mainostilan näissä paidoissa. Jos ajajan sponsorit eivät käytä mainostilaa, voi kansallinen liitto ottaa käyttöönsä kaksi 64 cm aluetta paidan etuosassa. Muu käytettävissä oleva mainostila on varattu ensisijaisesti ajajan sponsoreita varten.

Jokaisen (sääntöjen osan 6 §10 mukaisen) pysyvän UCI-kilpailunumeron haltijan on käytettävä numeroaan maajoukkuepaidassaan seuraavasti:

- a. numeron värin on erotuttava selvästi paidan pohjaväristä
- b. numeroiden välin on oltava 1,5 cm
- c. numeroiden vähimmäiskorkeus on 20 cm
- d. numeroiden vähimmäisleveys on yksinumeroisilla kilpailunumeroilla 10 cm, kaksinumeroisilla 20 cm, kolminumeroisilla 25 cm
- e. numeroiden ympärillä on oltava vähintään 5 cm leveä alue ilman mainoksia
- f. valinnaisesti kilpailijan nimi voidaan merkitä hartioiden väliin numeron yläpuolelle

1.3.059

Maajoukkuepaidan käyttö on pakollista seuraavissa kilpailuissa:

- maailmanmestaruuskilpailuissa
- maanosan mestaruuskilpailuissa
- ajajan kuuluessa maajoukkueeseen
- olympialaisissa, noudattaen kansainvälisen ja kansallisen olympiakomitean sääntöjä

§6 Maailmanmestarin paita

- 1.3.060** Maailmanmestarin paitoja on käytössä erilaisia, riippuen luokasta ja/tai lajista.
- 1.3.061** Jokaisen maailmanmestaruuspaidan malli, väri ja ulkoasu ovat yksinöikeudella UCI:n omaisuutta. Paitaa ei voi kopioida ilman UCI:n lupaa. Paidan mallia ei voi missään tapauksissa muuntaa.
- 1.3.062** Poistettu
- 1.3.063** Maailmanmestareiden on käytettävä mestarin paitaa omissa mestaruuslajeissaan, -muodoissaan ja -kategorioissaan seuraavan vuoden MM- kilpailuja edeltävään päivään asti. Muissa kilpailuissa paitaa ei saa käyttää. Tämän säännön kannalta joukkueaika-ajo rinnastetaan henkilökohtaiseen aika-ajoon. Kuudenpäivän ratakilpailuissa ainoastaan madisonin maailmanmestarit saavat käyttää mestarin paitaa, vaikka he eivät ajaisikaan parina.
- 1.3.064** (N) Mestaruutta seuraavana vuonna kilpailija voi käyttää ajoasun paidassa raitoja hihansuissa ja kauluksessa mallin mukaisesti jonka UCI lähettää. Mutta vain siinä lajissa, missä on entinen mestari.
- 1.3.065** Maailmanmestarin paidan ja maailmanmestarin raitojen käyttö on kielletty antidoping-sääntöjen pykälän 186 mukaisen käsittelyn aloittamisesta asian käsittelyn loppumiseen saakka.
- 1.3.066** Maailmanmestarin paidan jakotilaisuudessa paidassa ei saa olla muita kuin UCI:n päättämiä mainoksia.
- 1.3.067** Maailmanmestari on oikeutettu käyttämään mainoksia mestarin paidassaan virallista mestaruusseremoniaa seuraavasta päivästä alkaen. Mainoksia voi pitää paidassa seuraavien maailmanmestaruuskilpailujen aatton saakka.

Mestarin paidan mainostila on rajattu ehdottomasti seuraavasti:

- paidan edessä ja takana 10 cm korkea suorakaide sateenkaariraidoituksen yläpuolella
- olkapäissä ja hihoissa yhdellä rivillä enintään 5 cm korkuisena
- valmistajan tuotemerkki (25 cm²)

Tarkat mainostilan paikat tarkennetaan ohjeessa, jonka UCI toimittaa jokaisen maailmanmestarin kansalliselle liitolle.

Mestarinpaidan haltija on oikeutettu käyttämään paidan väreihin sopivia ajohousuja.

§7 Maan mestarin paita

1.3.068 Miesten ja naisten luokkien maantieajon, radan, cyclocrossin, maastopyöräily, BMX:n, trialin ja sisäpyöräilyyn kansallisen mestarin tulee käyttää mestarin paitaa siihen oikeuttavassa kilpailulajissa, -muodossa ja -kategoriassa niin kauan, kuin ajajalla on mestarin titteli. Tämän säännön kannalta joukkueaika-ajo rinnastetaan henkilökohtaiseen aika-ajoon. Kuiden päivän ratakilpailuissa ainoastaan madisonin mestarit saavat käyttää mestarin paitaa, vaikka he eivät ajaisikaan parina.

(N) Mestaruuskautta seuraavina vuosina kilpailijalla voi olla maan raidat (lippukuvio) hihansuissa ja kauluksessa kansallisten sääntöjen mukaisesti. Edelleen vain siinä lajissa, missä on entinen mestari.

Maan mestarin paidan ja raitojen (kuvion) käyttö on kielletty antidoping-sääntöjen pykälän 186 mukaisen käsittelyn aloittamisesta asian käsittelyn loppumiseen saakka.

1.3.069 Maan mestarin paidassa hyväksytään seuraavat mainostilat:
- paidan edessä ja takana 10 cm korkea suorakaide paidan ylä- osassa
- olkapäissä ja hihoissa yhdellä rivillä enintään 5 cm korkuisena
- paidan sivuilla 9 cm korkuisena kaistaleena
- valmistajan tuotemerkki (25 cm²), yksi tuotemerkki paidassa ja housujen molemmissa lahkeissa.

Nämä mainostilat on varattu kilpailijan tavanomaisille sponsoreille.

Mestarinpaitaa käyttävä on oikeutettu käyttämään paidan väreihin sopivia ajohousuja.

1.3.069N Suomen mestarin paita on perusväriltään valkoinen, jossa on etu- ja takapuolella sininen ristikuvio (lippu). Sininen väri on malliväri 294C (NCS järjestelmä 4060-R90B). Mestarin paita ojennetaan naisten ja miesten mestareille MM-lajeissa. Kansallisissa kilpailuissa maanmestarin paidassa sovelletaan samoja määräyksiä kuin seurapaidoissa. Kansainvälisiin kilpailuihin osallistuvien on ilmoitettava SPU:lle/ UCI:lle mestarin paidassa kohdan 1.3.069 mukaiset mainokset.

§8 Maanosan mestarin paita

1.3.070 Mikäli maanosan mestarille on jaettu mestarin paita, on paitaa käytettävä mestaruuteen oikeuttavassa kilpailulajissa, -muodossa, -kategoriassa niin kauan, kuin ajajalla on mestarin titteli.

Maanosan mestarin paidan mainossäännökset ovat yhtenevät maailmanmestarin paidan säännösten kanssa.

Maanosan mestarin paidan käyttö on kielletty antidoping-sääntöjen pykälän 186 mukaisen käsittelyn aloittamisesta asian käsittelyn loppumiseen saakka.

§9 Mestaruuspaitojen käytön arvojärjestys

1.3.071 Mikäli säännöt edellyttävät ajajaa käyttämään useita mestaruuspaitoja samanaikaisesti, on käytön arvojärjestys seuraava:

1. Etappikilpailun johtajan paidat
2. Cupin-, sarjan tai vast. luokituksen johtajan paita
3. Maailmanmestarin paita
4. Maan mestarin paita
5. Maanosan mestarin paita
6. Maajoukkuepaita

1.3.072 Rikkomukset rangaistaan seuraavasti (Sveitsin frangeina)

1. Sääntöjenvastaiset asusteet (väri ja ulkoasu)
 - ajaja: 50 – 200 ja startti ei ole sallittu
 - joukkue: 250-500/ajaja
 2. Sääntöjenvastainen mainostaminen
 - 2.1. joukkue: per ajaja sääntöjen vastaisesta mainostamisesta
 - paita: 500 - 2100 ja ko. ajajan startti ei ole sallittu
 - housut: 300 – 1050 ja ko. ajajan startti ei ole sallittu
 - haalari: 700 – 3000 ja ko. ajajan startti ei ole sallittu
 3. Johtajan paita
 - 3.1. Säännöissä vaaditun paidan tai haalarin puuttuminen
järjestäjä: 1000-2100/ ajaja
 - 3.2. Epäsopiva johtajan paita tai haalari
järjestäjä: 1000-2100/ ajaja
 - 3.3. Sääntöjenvastaisten paitojen jakaminen
järjestäjä: 1000-2100/ paita
 4. Ajaja, joka ei käytä sääntöjen määräämää paitaa:
 - Maailmanmestarin paita
joukkue: 2500 – 5000 ja ko. ajajan startti ei sallittu
 - Johtajan paita (Cup, sarja, etc)
joukkue: 2500 – 5000 ja ko. ajajan startti ei sallittu
ajaja: startin hylkääminen ja väh. 50 UCI:n pistettä
 - Maan mestarin paita
joukkue: 1250 – 2500 ja ko. ajajan startti ei sallittu
 - Maanosan mestarin paita
joukkue: 1250 – 2500 ja ko. ajajan startti ei sallittu
 - Maajoukkuepaita
500 – 1000 ja ko. ajajien startti ei sallittu
 5. Maajoukkueasu (1.3.056)
kn. liitto 500 –10 000
 6. Maailmanmestarin paita:
 - rikkomus kohdissa 1.3.066 -.067
ajaja: 2000 - 100 000
- mikäli käyttää paitaa muussa kuin siinä lajissa jossa mestaruus on voitettu.
Ajaja: 31.12.2005 asti
- ensimmäinen rikkomus: varoitus
 - seuraava rikkomus 2000 - 10 000 sakko
- 1.1.2006 alkaen
- 2000 - 10 000 sakko
 - artiklan 1.3.065 rikkomus / ajaja: 200 – 10 000

7. Kansallinen mestarin paita: artiklan 1.3.068 toisen kappaleen rikkomus /
ajaja: 200 – 10 000

Yllä olevat summat kaksinkertaistetaan, mikäli rikkomus tapahtuu MM kilpailuissa.

1.3.072 N Kansallisissa kilpailussa noudatetaan seuraavaa rahasakkomenettelyä.
SPU perii rahasakon ajajan seuralta (sakot euroina).

- | | |
|---|-------------------|
| 1. Ajaja, joka ei käytä sääntöjen mukaista asua
kilpailussa | varoitus ja 100 € |
| 2. Ajaja, joka ei käytä sääntöjen mukaista asua
palkintojen jaossa | varoitus ja 50 € |
| 3. Ajaja, joka ei osallistu palkintojen jakoon | varoitus ja 50 € |

KAPPALE 4 KILPAILUNUMEROT

1.3.073 Ajajien on käytettävä kilpailunumeroita kilpailuissa seuraavasti:

Laji	Vartalo- numero	Runko- numero	Oлка- Numero*)	Numero- kilpi
Maantie - yksipäiväiset kilpailut - Etappikilpailut - Aika-ajot	2 2 1	1 1		
Cyclocross	1		2	
Rata - Eräajo - Henkilökohtainen takaa-ajo - Joukkuetakaa-ajo - 1 km aika-ajo - 500 m aika-ajo - Pisteajo - Keirin - joukkuesprintti - Madison (pariajo)	2 1 1 1 1 2 2 1 2			
BMX		1		1
MTB (kaikki alalajit)	1			1

*) Olkanumero kiinnitetään hauiksen kohdalle ja sen on oltava selvästi luettavissa etusuunnasta.

1.3.074 Mikäli toisin ei määrätä, on kilpailunumeroiden värityksen oltava seuraava: mustat kuviot valkoisella pohjalla.

1.3.075 Numeroiden, kilpailunumerolappujen ja -kilpien koon on oltava seuraava:

	Vartalo- numero	Runko- numero	Olkano- mero	Numero- kilpi (BMX)	Numero- kilpi MTB
Korkeus	18 cm	9 cm	11 cm	20 cm	18 cm
Leveys	16 cm	13 cm	12 cm	25 cm	18 cm
Nron kork.	10 cm	6 cm	7 cm	10 cm	8 cm
Viivanlev.	1.5 cm	0.8 cm	0.8 cm	1.5 cm	1,5 cm
Mainostila	Alaosassa 6 cm korkeana	11x2 cm suorakaide ylä- tai alaosassa	alaosassa 2 cm korkeana	alaosassa 6 cm korkeana	ylä- ja alaosa 4 cm korkeana

1.3.076 Ajan on varmistuttava, että kilpailunumerot ovat näkyvissä ja luettavissa koko ajan. Numero/t on kiinnitettävä huolellisesti ja niitä ei saa taittaa tai muuttaa.

1.3.077 Kv-kilpailun järjestäjän on jaettava kilpailunumerot ilman lisämaksua. Numerot jaetaan sen jälkeen kun tuomarineuvosto on tarkastanut osallistujaluettelon.

1.3.078 *MM-kilpailuissa kilpailunumerot toimittaa UCI. UCI varaa mainostilan.*

1.3.079 Poistettu

1.3.080 Jokaisen kilpailijan, joka keskeyttää kilpailun, on välittömästi poistettava kilpailunumeronsa.

- N** Kilpailija on vastuussa numeron kiinnittämisestä ja siinä tarvittavista tarvikkeista (hakaneulat, kiinnikkeet ja siteet).

